



**FAUTEUIL WC/DOUCHE
TRANSFERT MOOVY
ELECTRIQUE**

Notice d'utilisation
DISPOSITIF MEDICAL







**MOOVY ELECTRIC
TOILET/SHOWER AND
TRANSFER CHAIR**

Instructions manual
MEDICAL DEVICE

REF. 822013





**SYMBOLE FIGURANT SUR L'ETIQUETTE OU DANS LA NOTICE D'UTILISATION
SYMBOL APPEARING ON THE LABEL OR IN THE INSTRUCTION MANUAL
SIMBOLO EN LA ETIQUETA O EN EL MANUAL DE INSTRUCCIONES**

	Adresse du fabricant Manufacturer's address Dirección del fabricante		Invitation à consulter le manuel d'utilisation Invitation to consult the user manual Invitación a consultar el manual de usuario
	Date de fabrication Date of production Fecha de fabricación		Respecter les consignes de sécurité Follow the safety instructions Respetar las instrucciones de seguridad
LOT	Numéro de lot Batch number Número de lote	CE	Conformité CE CE conformity Conformidad CE
REF	Référence du produit Product reference Referencia del producto		Craint l'humidité Does not tolerate dampness Teme la humedad
	Poids maximum de l'utilisateur Maximum user weight Peso máximo del usuario	MD	Dispositif médical Medical Device Dispositivo médico
	Attention aux pincements Beware of pinching Cuidado con los pellizcos	IP25	Degré d'étanchéité à l'eau et à la poussière Waterproof and dustproof grade Grado de impermeabilidad y protección contra el polvo

VUE D'ENSEMBLE

Ce manuel est uniquement utilisé comme référence pour le fonctionnement du produit, veuillez lire et comprendre le manuel d'utilisation avant de l'utiliser car le fabricant ne peut assumer aucune conséquence et responsabilité pour tout dommage encouru en utilisant ce manuel à d'autres fins, ou si l'utilisateur ne remplit pas son obligation d'effectuer des activités de maintenance ou ignore les messages d'avertissement.

Veuillez-vous familiariser avec l'appareil en lisant ce manuel avant de le mettre en service. Si vous ne comprenez pas une partie de ce manuel ou si vous avez besoin de services supplémentaires, veuillez contacter le revendeur local autorisé par notre société. Les symboles suivants sont utilisés pour identifier les avertissements et les précautions. Ils sont utilisés dans tout le manuel d'utilisation et sont très importants ! Il est essentiel que vous respectiez les avertissements et les informations de sécurité spécifiés.

 Attention	Indique une situation dangereuse qui peut entraîner des blessures graves, voire la mort dans les cas les plus graves.
 Caution	Indique une situation dangereuse qui peut entraîner des blessures corporelles et des dommages matériels dans les cas

- Ce fauteuil de transfert élévateur est spécialement conçu pour les déplacements intérieurs sur de courtes distances des personnes handicapées, âgées ou faibles de moins de 150 kg, comme le transfert entre le lit, le canapé, le fauteuil roulant, la toilette, la table et la salle de bain. C'est un outil de déplacement idéal à utiliser dans les maisons, les hôpitaux, les maisons de retraite et autres chemins plats.
- Ce produit est amovible, facile à transporter et à ranger.
- Le cadre du siège peut être rapidement ouvert et fermé, ce qui est pratique pour une utilisation dans les maisons, les hôpitaux, les maisons de retraite et autres chemins plats. Il n'est pas recommandé de l'utiliser dans des environnements extérieurs tels que la pelouse, les routes de gravier, les pentes supérieures à 6° et les voies de circulation des voitures.

Les éléments d'application de ce produit sont le siège (intégré au dossier et à l'accoudoir) et le coussin de siège, qui servent à soutenir le patient.

PRECAUTIONS D'EMPLOI

Ce fauteuil de transfert est un produit actif, non stérile et réutilisable. Veuillez lire le manuel d'instructions pour l'utilisation correcte de ce produit. Si vous avez des besoins spécifiques, veuillez contacter le revendeur local autorisé ou le service après-vente.



Attention à la sécurité

- N'utilisez jamais un fauteuil de transfert qui ne fonctionne pas ou qui est endommagée.
- Si le fauteuil de transfert n'est pas contrôlé ou si le frein des roulettes est défaillant, cessez de l'utiliser et contactez le revendeur local ou le service après-vente.
- Afin de réduire les risques d'incendie et d'électrocution, ne pas placer l'appareil dans un endroit humide. Ne démontez pas l'équipement vous-même. Si l'appareil doit être réparé, le service doit être effectué par le personnel de service qualifié et autorisé d'une organisation possédant une licence pour ce type d'activité.
- Si l'équipement émet de la fumée ou dans toute autre condition anormale, qui peut être dangereuse (comme un incendie), veuillez débrancher immédiatement l'alimentation électrique et contacter votre revendeur local ou le service après-vente.

- Si la batterie ou des pièces électriques sont mouillées, ce qui peut provoquer des situations dangereuses (comme un court-circuit), veuillez retirer immédiatement le boîtier de la batterie et contacter votre revendeur local ou le service après-vente.
- Ne démontez pas l'équipement, aucune modification de cet équipement n'est autorisée. La garantie sera annulée en cas de modification sans autorisation.
- Avant de charger l'appareil, veuillez vérifier que le cordon d'alimentation n'est pas endommagé. N'utilisez pas un chargeur endommagé, et contactez votre revendeur local ou le service après-vente.
- En cas de tonnerre ou de foudre, veuillez débrancher l'alimentation électrique et interdire la charge.
- Ne touchez pas le câble d'alimentation du chargeur avec des mains mouillées, afin d'éviter tout risque d'électrocution.
- N'utilisez pas d'insecticides, d'alcool, de diluants et de liquides chimiques pour nettoyer l'équipement, car cela pourrait entraîner le décollement ou la pourriture de la surface de l'équipement.
- La durée de vie recommandée de la chaise de transfert élévatrice est de cinq ans en fonctionnement normal. Une durée d'utilisation prolongée peut entraîner le vieillissement du mécanisme, un mauvais fonctionnement, voire des accidents. Veuillez contacter une agence de recyclage de dispositifs médicaux qualifiée pour le recyclage et le remplacement du nouveau dispositif.
- Ne pas toucher les ports I/O, au risque de blesser le patient.
- Ce produit n'est pas adapté à une utilisation par des enfants de moins de 12 ans.
- Le remplacement doit être effectué par des professionnels qualifiés. Notre société peut fournir les schémas de circuit, les directives de dépannage ou le matériel utile à la maintenance au personnel de maintenance professionnel.
- Ce produit n'est pas un jouet. Il ne peut pas être utilisé par des enfants. Veuillez à prévenir les risques d'étranglement et de suffocation causés par le câble.
- Un avertissement indiquant que la connexion d'un équipement électrique au MSO conduit effectivement à la création d'un SYSTÈME ME et qu'il peut en résulter un niveau de sécurité réduit.

PREVENTION DES INTERFERENCES ELECTROMAGNETIQUES

- N'utilisez pas l'émetteur-récepteur radio portatif lorsque le fauteuil de transfert est allumé, et évitez de vous approcher des systèmes de transmission radio, tels que les stations radio.
- Dans des conditions très extrêmes, des interférences électromagnétiques peuvent se produire entre cet appareil et d'autres appareils. N'utilisez pas cet appareil avec un équipement sensible ou un équipement pouvant produire de fortes interférences magnétiques.
- Attention : les téléphones portables ou les systèmes antivol peuvent affecter leur utilisation normale.
- Pour plus d'informations, veuillez-vous reporter à la section 9 "Interférences électromagnétiques".



Attention!

Dans l'environnement d'utilisation du produit, les téléphones portables ou les systèmes antivol des produits électroniques peuvent affecter son utilisation normale.

CE QU'IL FAUT SAVOIR AVANT LA PREMIERE UTILISATION

- Veuillez ne pas utiliser le fauteuil de transfert avant d'avoir lu et compris entièrement ce manuel.
- La charge maximale prévue pour ce fauteuil de transfert est de 150 kg, et elle est limitée à une personne, veuillez ne pas la surcharger.

- L'aidant doit avoir le physique, l'intelligence et la résistance nécessaires pour utiliser le fauteuil de transfert en toute sécurité. Il ne doit pas souffrir de déficience visuelle et peut lire et comprendre le manuel sans difficulté. Avant la première utilisation, veuillez-vous exercer plusieurs fois sans passager.
- Ne l'utilisez pas en cas de faible luminosité ou de vision floue.
- Pour la première utilisation, veuillez-vous référer au chapitre 4 "Installation et dépannage" pour l'opération de réinitialisation, et vous référer au chapitre 5 "Guide d'utilisation".
- Le degré d'étanchéité de ce produit est IP25, veuillez ne pas l'exposer à l'humidité et à la douche pendant une longue période.
- Lorsque la température est inférieure à -20°C ou supérieure à 55°C, n'utilisez pas la chaise de transfert.
- Si le produit est retiré de l'environnement de stockage de -20°C, il doit attendre deux heures à température ambiante, et peut être mis en marche après séchage.
- Veuillez le charger avant de l'utiliser pour la première fois, insérez le plus du chargeur dans le port de charge de la batterie, et attendez que le voyant lumineux du chargeur devienne vert.
- Lorsque la température ambiante est inférieure à 0°C, veuillez ne pas la charger pour éviter d'endommager la batterie et de provoquer des blessures.
- Veuillez vérifier si l'emballage est endommagé avant de le déballer, au cas où vous auriez besoin de le réparer ou de l'échanger. En l'absence de l'emballage d'origine, les retours ne seront pas acceptés.
- L'aidant doit avoir les capacités physiques, mentales et la souplesse nécessaire pour faire fonctionner la manette en toute sécurité, ne pas avoir d'handicap visuel et être capable de lire correctement les instructions. Lors de la première utilisation, veuillez-vous exercer plusieurs fois sans passager.

INSTRUCTIONS D'UTILISATION

- Le fauteuil de transfert est adapté à une utilisation dans les maisons, les hôpitaux, les maisons de retraite et sur d'autres chemins plats. Ne pas arrêter le fauteuil sur une pente. Le fauteuil de transfert ne peut être déplacé ou utilisé que par le soignant, le patient assis dans le fauteuil n'est pas autorisé à le faire fonctionner.
- Ce fauteuil de transfert est équipé de quatre roues avec freins, avant de le déplacer, assurez-vous que les quatre freins sont relâchés, après avoir atteint la position cible, veuillez appuyer sur les pédales de frein pour bloquer les roues.
- Après avoir inséré la batterie, appuyez sur le bouton haut ou bas pour allumer le fauteuil de transfert. Si l'indicateur ne s'allume pas, veuillez vérifier si la batterie est en place. Lors de la première utilisation, le fauteuil de transfert doit être "réinitialisé" avant d'être utilisé. Veuillez-vous référer au chapitre 4 "Installation et mise en service" et suivre le guide.
- Veuillez-vous référer au guide d'images du chapitre 5 "Guide d'utilisation" pour aider le patient à s'asseoir ou se lever du fauteuil.
- Avant le déplacement, veuillez-vous assurer que la ceinture de sécurité du dossier et le loquet sont bien verrouillés, que le patient est bien assis et que la ceinture de protection est attachée.
- Lors du transfert du patient vers sa destination, le soignant doit abaisser le fauteuil à une hauteur appropriée tout en assurant la sécurité pour éviter les blessures ou les dommages matériels. Lors de l'utilisation de l'abaissement, veuillez-vous arrêter à l'avance lorsque vous vous approchez de l'objet cible (canapé, banc, lit ou toilettes, etc.), puis appuyez brièvement sur le bouton de descente pour régler la hauteur petit à petit. Si l'objet cible est un objet dur, évitez tout contact direct entre la chaise de transfert et l'objet (laissez un espace de 1 à 2 cm).

- Le niveau d'étanchéité de la chaise de transfert est IP25, elle a la fonction d'anti-éclaboussure. Elle peut être utilisée dans la douche de la salle de bain. L'interrupteur de freinage des quatre roues de la chaise de transfert doit être verrouillé avant le bain pour éviter tout glissement. Cette chaise de transfert ne peut pas être utilisée en l'immergeant dans l'eau. Si la baignoire n'est pas bien drainée et que l'eau s'accumule jusqu'à la hauteur de l'arceau de la batterie, veuillez arrêter la douche et déplacer immédiatement le fauteuil dans un endroit où il n'y a pas d'eau. Vous pourrez continuer à l'utiliser une fois l'eau évacuée.
- Le coussin de cette chaise n'est pas imperméable, veuillez l'enlever avant d'entrer dans la salle de bains.
- Si le panneau est endommagé, il y a un risque d'infiltration d'eau, veuillez ne pas l'utiliser dans une salle de bain, contactez le revendeur ou le fabricant pour une réparation.
- Il y a un cadre de montage du plateau de lit sous le dossier du siège pour une installation rapide du plateau de lit.
- La durée de vie de ce fauteuil de transfert en usage clinique dépend non seulement de la résistance structurelle, mais aussi des conditions d'utilisation, des habitudes de l'utilisateur et d'un entretien correct.

 ATTENTION	<ol style="list-style-type: none"> 1. Avant de vous asseoir sur le fauteuil de transfert, assurez-vous que le frein de la roue avant est bien bloqué pour empêcher tout mouvement, sinon vous risquez de vous renverser ou de tomber. 2. Fixez la boucle de sécurité du dossier et le verrou de sécurité avant de vous déplacer pour éviter les accidents. 3. Avant le déplacement, veuillez-vous assurer que la boucle et le verrou de sécurité du dossier sont bien verrouillés et que le patient est bien assis. 4. Il est interdit de charger la batterie pendant ou après la douche lorsque le fauteuil est encore humide. 5. Veuillez ne pas utiliser le fauteuil de transfert sans accompagnateur, sinon cela pourrait causer des blessures. 6. Le patient n'est "PAS" l'opérateur prévu. Lorsque le patient assis sur le fauteuil de transfert est seul, ne faites pas fonctionner le fauteuil de transfert tout seul (au cas où il y aurait des obstacles sous le siège). N'appuyez pas sur le bouton de montée/descente, le patient peut ne pas remarquer s'il y a un obstacle sous le siège. 7. Lorsque l'aide-soignant utilise le fauteuil de transfert, ne déplacez pas le fauteuil si le verrou n'est pas verrouillé et si la ceinture de protection du patient n'est pas bouclée, sinon vous risquez de vous blesser. 8. Le fauteuil de transfert ne doit pas être entretenu ou réparé lorsqu'un patient est assis dessus. 9. Ne mettez pas vos mains sur la pince de pliage à dégagement rapide pour éviter tout pincement. 10. Gardez vos pieds éloignés du moteur de la colonne pour éviter toute blessure lorsque le fauteuil descend.
--	---

Matériaux accessibles et informations sur la composition

- Informations sur les matériaux et les ingrédients avec lesquels les patients ou les opérateurs sont en contact.

N°	Nom des pièces de rechange	Composition des matériaux
1	Matériau de la surface de l'accoudoir et du dossier	Mousse de PU
2	Poignée de poussée	Caoutchouc
3	Coussins et ceintures du siège	Bande de polyester
4	Panneau de commande	ABS
5	Matériau de surface du passage de porte de sécurité	ABS
6	Revêtement en caoutchouc du cadre inférieur	PP

COMPOSANTS DU PRODUIT

DEBALLAGE ET INSPECTION

Lorsque vous sortez le fauteuil de transfert du carton, veuillez vérifier si les composants ci-dessous sont complets.



Composant des
roues arrière
2 pièces

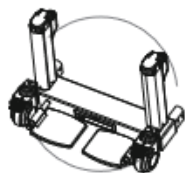

Cadre principal
(Intégré avec deux
colonnes de moteurs de
levage)



Composant du
siège/dossier
gauche
1 pièce

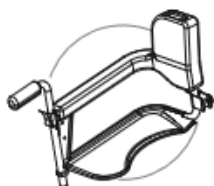

Composant du
siège / dossier
droit
1 pièce

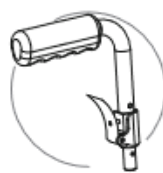

Poignées de
poussée
2 pièces



Batterie
25.9V/2600mAh
1 pièce



Ceinture de
sécurité
1 pièce



Bassine de lit
1 pièce



Support pour
bassin de lit
1 pièce



Chargeur
1 pièce



Coussin de siège
1 pièce



Outil d'installation :		
1.	Clé hexagonale de 8 mm	1 pièce
2.	Joint M10	2 pièces
3.	Vis M10 x 20	2 pièces
4.	Clé hexagonale de 4 mm	1 pièce
5.	Vis M6x30/M6x35	1 pièce
6.	Clé hexagonale ouverte n°10-13	1 pièce
7.	Clé hexagonale de 5mm	2 pièces
8.	Vis M8x40 (avec écarteurs)	4 pièces
9.	Joint de fixation du cadre du siège	2 pièces

DIAGRAMME DES COMPOSANTS

- Poignée de poussée : La poignée utilisée par le soignant pour pousser le fauteuil de transfert.
- Composant siège/dossier : L'utilisateur se déplace sur l'accoudoir et le dossier.
- Structure du siège : La structure peut être tournée et fermée, ce qui est pratique pour la défécation.
- Bassin de lit : Pendentif enfichable, pratique pour aller aux toilettes.
- Colonnes de moteur de levage : Fournissent une puissance de levage et soutiennent les bras principaux.
- Roulettes avant et arrière : équipées de freins, elles assurent le soutien et la stabilité de l'élévateur.



Les éléments d'application de ce produit sont le siège (intégré au dossier et à l'accoudoir) et le coussin d'assise qui servent à soutenir le patient.

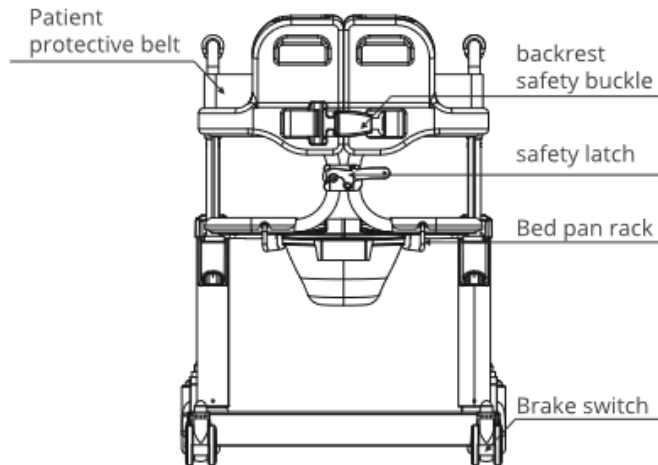

English	French
Patient protective belt	Ceinture de sécurité pour le patient
Backrest safety buckle	Boucle de sécurité du dossier
Safety latch	Loquet de sécurité
Bed pan rack	Support pour bassin de lit
Brake switch	Bouton de frein

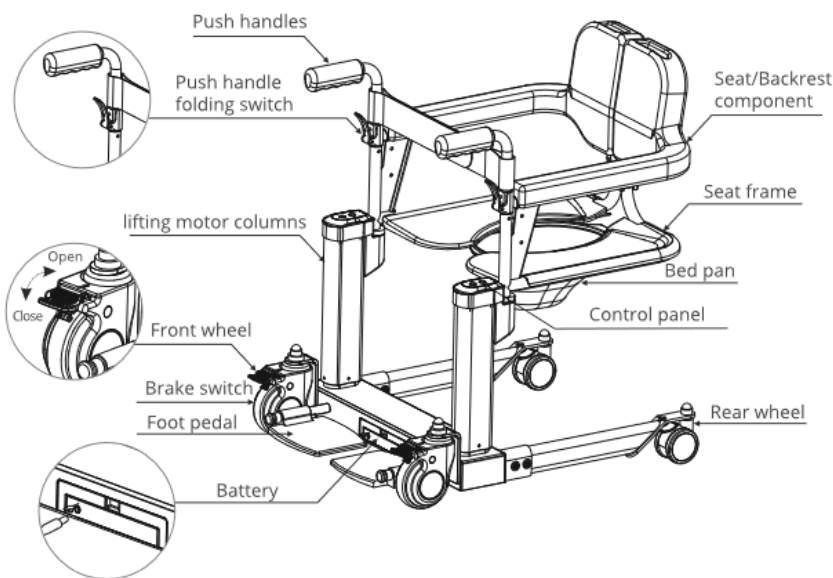

English	French
Push handles	Poignées de poussée
Push handle folding switch	Interrupteur de pliage des poignées de poussée
Lifting motor columns	Colonnes de moteurs de levage
Front wheel (open / close)	Roue avant (ouverture / fermeture)
Brake switch	Interrupteur de frein
Foot pedal	Pédale de commande
Battery	Batterie

INSTALLATION ET MISE EN SERVICE

INSTALLATION

1. Faites glisser le fauteuil de transfert hors du carton

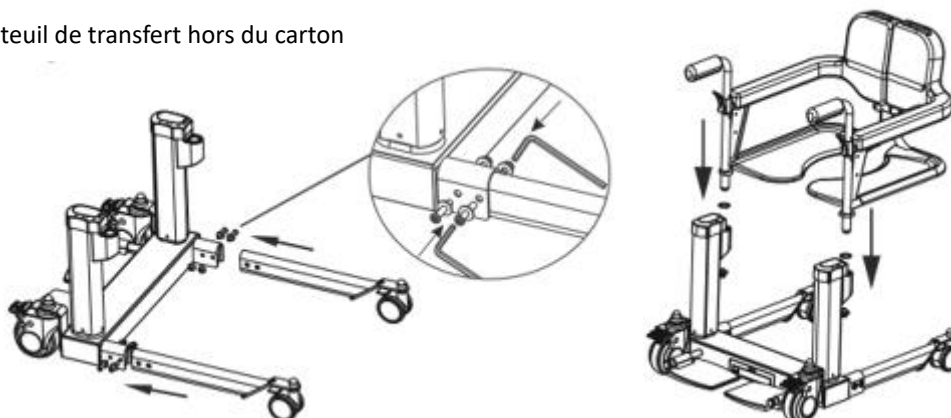

2. Installez les deux composants des roues arrière sur le châssis principal. Utilisez les vis qui sont déjà montées sur le châssis principal.

3. Insérez les composants gauche et droit du siège/dossier dans les trous du cadre du siège, fixez-les avec les vis par le bas. Insérez les deux poignées de poussée dans les composants du siège/dossier et fixez-les avec des vis.

En mode veille (aucun témoin lumineux n'est allumé), appuyez simultanément sur les boutons haut et bas pendant 3 secondes pour forcer une réinitialisation.

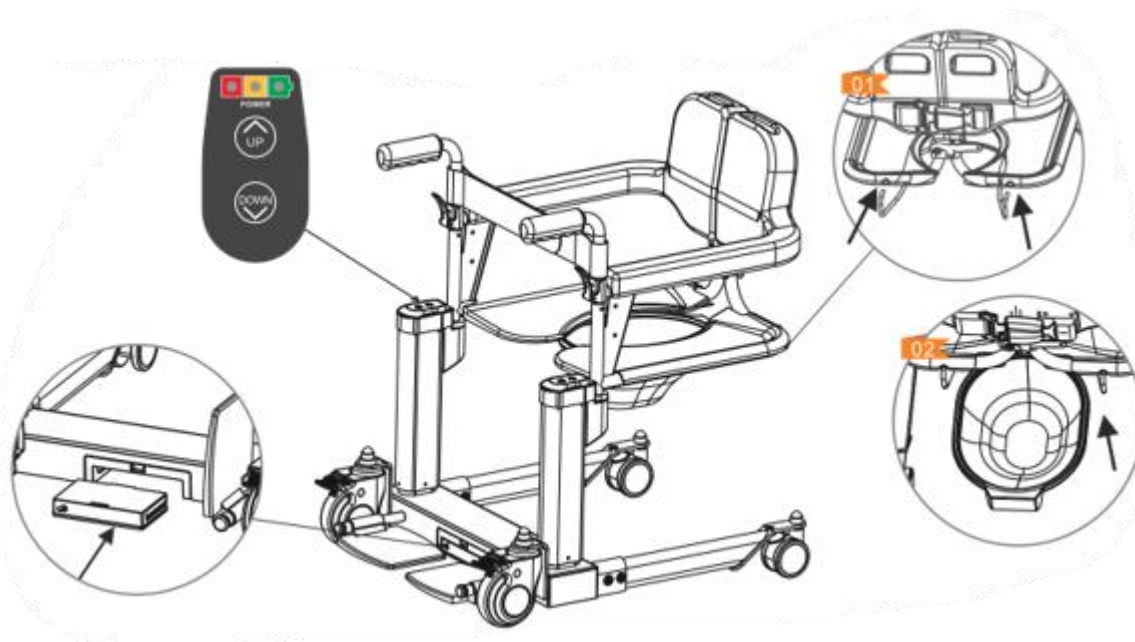

4. Après le montage, insérez la batterie dans la fente située entre les deux roues avant, Appuyez sur n'importe quelle touche du panneau pour mettre le fauteuil de transfert en marche. Avant la première utilisation, veuillez-vous référer au guide de mise en service et effectuer une réinitialisation.
5. Installez les accessoires : Ceinture de protection du patient ; plateau de lit ; support de plateau de lit ; coussin de siège ; batterie.

MISE EN SERVICE

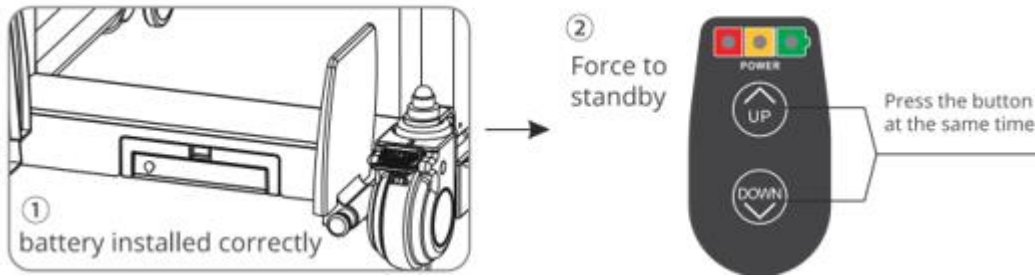

English	French
1. Battery installed correctly 2. Force to standby Press the button at the same time	1. La batterie est installée correctement 2. Forcez la mise en veille Appuyez sur le bouton en même temps

- Avant la mise en service, assurez-vous que la batterie est correctement installée et que le fauteuil de transfert est sous tension.
- Pour la première utilisation, une opération de réinitialisation est nécessaire. Avant toute utilisation, mettez le fauteuil en mode veille de deux manières :
 - Le fauteuil se met automatiquement en mode veille après 1 minute d'inactivité.
 - Ou appuyez simultanément sur les boutons haut et bas pendant 3 secondes pour forcer la mise en veille.
- Réinitialisation : En mode veille (aucun témoin lumineux n'est allumé), appuyez simultanément sur les boutons haut et bas pendant 3 secondes pour forcer une réinitialisation. Veuillez vous assurer que personne ne se déplace pendant la réinitialisation forcée. Lorsque la réinitialisation forcée est en cours, s'il y a un accident, appuyez sur n'importe quel bouton pour arrêter la réinitialisation.
- Pendant la réinitialisation forcée, si une surcharge ou une perte de tension se produit, le circuit a une fonction de protection, et le levage de la colonne s'arrêtera immédiatement.
- Lorsqu'il y a un levage unilatéral non coordonné, il est nécessaire d'effectuer des inspections dans des conditions non chargées pour trouver les points anormaux.
- Si une anomalie incontrôlable se produit, retirez rapidement la batterie.

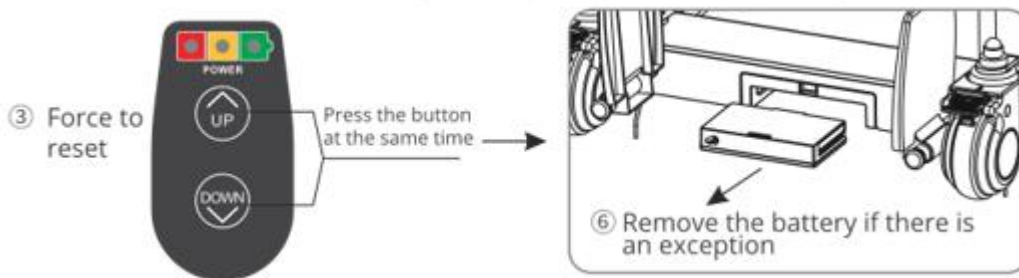

English	French
3. Force to reset Press the button at the same time 6. Remove the battery if there is an exception	3. Forcer la réinitialisation Appuyez sur le bouton en même temps 6. Retirez la batterie en cas d'exception

PANNEAU DE CONTRÔLE

Il est situé en haut de la colonne du moteur de levage gauche. Il y a des indicateurs, le bouton "haut" et Il y a trois indicateurs, rouge, jaune et vert, de gauche à droite.

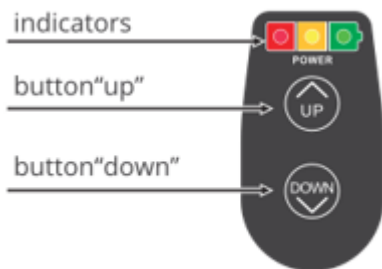

Indicators - Indicateurs
 Button « up » - Bouton "up" (monter)
 Button « down » - Bouton "down" (descente)

Indicateurs de batterie :

1. Lumière rouge clignotante, batterie faible, arrêtez d'utiliser le fauteuil, et rechargez à temps.
2. Lumière jaune clignotante, il reste 15-50% de puissance, faites attention au niveau de la batterie et chargez-la si nécessaire.
3. Lumière verte allumée, la batterie est chargée à plus de 50%, aucune charge n'est nécessaire.

OPÉRATION DE CHARGEMENT

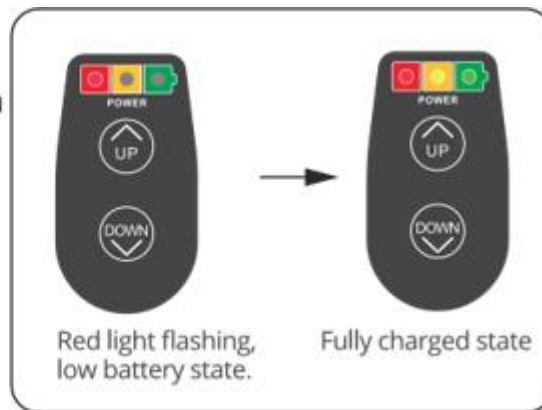
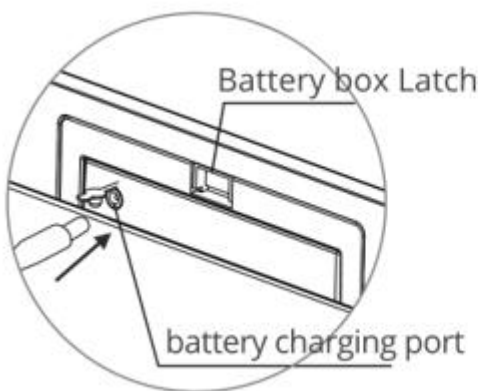

English	French
- Battery box latch - Battery charging port - Red light flashing, low battery state - Fully charged state	- Loquet du boîtier de batterie - Port de chargement de la batterie - Voyant rouge clignotant, état de la batterie faible - État de charge complète

- Insérez les embouts du chargeur dans le port de charge de la batterie et branchez l'alimentation du chargeur. (La batterie peut être chargée séparément ou directement sur le fauteuil).
- Lors de la charge, le voyant du chargeur est rouge, et il devient vert lorsque la batterie est entièrement chargée, puis veuillez retirer le chargeur.
- Si la batterie surchauffe ou fume pendant la charge, arrêtez immédiatement la charge et mettez rapidement la batterie dans un endroit sûr.
- Protection contre la surcharge : Si le moteur d'allumage ne fonctionne pas correctement, il se peut qu'un obstacle soit à l'origine de la surcharge, retirez l'obstacle et appuyez à nouveau sur le bouton.



1. Si vous connectez un équipement autre que les chargeurs d'origine au port de charge de la batterie et que vous endommagez le système de commande, la garantie deviendra naturellement caduque.
2. Lorsque la température ambiante est inférieure à -20°C ou supérieure à 55°C, veuillez ne pas utiliser le fauteuil de transfert.

ATTENTION	<p>3. Le chargeur d'origine est un chargeur 29,4V/1,2A, conforme à la première partie de la norme EN60601-1 Appareils médicaux électriques : exigences générales de sécurité. Les chargeurs sont interdits.</p> <p>4. Lorsque la température ambiante est inférieure à 0°C, veuillez ne pas le charger pour éviter d'endommager la batterie et de provoquer des blessures.</p> <p>5. Ne posez pas l'équipement de manière à rendre difficile l'utilisation de la fiche d'alimentation qui sert à isoler électriquement les circuits de l'équipement du réseau d'alimentation.</p>
------------------	---

TRANSFERER

1. Déplacez le fauteuil de transfert près de l'endroit où le patient est assis ou du lit où il est allongé.
2. Déverrouillez la boucle et le loquet à l'arrière du dossier pour le séparer.
3. En appuyant sur le bouton haut/bas, réglez le siège à la hauteur appropriée (2-3 cm plus haut que la chaise, le canapé ou le lit sur lequel le patient est assis).
4. Poussez le fauteuil de transfert vers l'intérieur, verrouillez l'interrupteur de freinage des roues avant afin que le lève-personne ne puisse pas bouger. Laissez le patient marcher sur la pédale du fauteuil.
5. Aidez le patient à s'asseoir sur le fauteuil en fermant les dossiers gauches et droit.
6. Lorsque le patient est bien assis et que les dossiers gauche et droit sont fermés, verrouillez la boucle de sécurité et le loquet. Il est maintenant possible de déplacer le fauteuil.

DÉPANNAGE

Ce produit a une fonction d'avertissement anormale. Lorsqu'une défaillance se produit, les trois indicateurs LED du panneau de commande clignotent en même temps. Veuillez vérifier selon le tableau des signaux d'avertissement. Si le problème persiste après le contrôle, veuillez contacter votre agent de service.

Tableau d'analyse des anomalies		
Anomalie	Analyse	Dépannage
Les trois indicateurs clignotent	Force extérieure ou contact avec d'autres objets pendant le processus de réinitialisation, provoquant des anomalies.	Retirez les obstacles et effectuez à nouveau l'opération de réinitialisation. En mode veille (les trois voyants sont éteints), appuyez simultanément sur les boutons (haut) et (bas) pendant 3 secondes pour lancer la fonction de réinitialisation.

DISPOSITIF DE PROTECTION DE SÉCURITÉ ET TRAITEMENT DES ACCIDENTS

Chargement : Voir le chapitre 5 "Guide d'utilisation -- Opération de chargement".

Si le fauteuil de transfert tombe en panne pendant le levage, s'il ne peut pas être arrêté lorsque le bouton est relâché ou qu'une touche est pressée, veuillez retirer immédiatement la batterie pour arrêter le levage avec force.

ENTRETIEN ET DESINFECTION

Ce fauteuil de transfert nécessite des soins et un entretien régulier. L'utilisateur peut effectuer un contrôle et un entretien de routine, les autres services doivent être effectués par le revendeur. Un entretien approprié peut maintenir le fauteuil de transfert en bon état de fonctionnement. Si vous rencontrez des problèmes pendant l'entretien, veuillez contacter votre revendeur ou le service après-vente.

Faites attention aux points suivants pendant l'entretien :

- **Humidité** : Évitez de placer le fauteuil de transfert dans un environnement humide pour un stockage à long terme. Le trempage dans l'eau ou le stockage dans un environnement humide entraînera la rouille facile des pièces mécaniques et la corrosion des composants électroniques.
- **Température** : En cas de températures extrêmement basses, la batterie peut geler. Une température supérieure à 55°C peut entraîner une protection contre la surchauffe du contrôleur de levage.

- **Contrôle de routine**

- Contrôlez régulièrement la connexion entre la batterie et le boîtier de commande pour vous assurer qu'ils sont en bon contact, bien connectés et sûrs.
- Lorsque le témoin de charge de la batterie est rouge, cela signifie que la batterie est très faible et qu'elle doit être rechargée immédiatement. Essayez d'éviter de la recharger lorsque la batterie est épuisée. Si le fauteuil de transfert est destiné à un stockage à long terme, il doit être chargé au moins une fois tous les 3 mois.
- Vérifiez régulièrement que les écrous de fixation des quatre roues de freinage, des dispositifs de levage, des articulations, etc. ne sont pas desserrés. Si c'est le cas, serrez-les à temps.
- Vérifiez régulièrement que l'étrier de la batterie est complètement scellé et que le panneau de commande, les boutons et les pièces en plastique sont intacts. Si des fissures apparaissent, cessez de l'utiliser et contactez immédiatement le revendeur ou le fabricant.

- **Soins de routine**

- Évitez de frapper ou de heurter la colonne de levage, en particulier le panneau de commande.
- Évitez toute exposition prolongée à des conditions difficiles, telles qu'une chaleur, un froid et une humidité excessive.
- Maintenir le panneau de commande propre.
- La surface du cadre de ce produit est recouverte d'une couche d'étanchéité lisse. Les utilisateurs peuvent utiliser de la cire pour voiture pour garder la surface brillante.
- Les contacts de la batterie doivent être maintenus propres et bien reliés aux broches de contact. Ils ne doivent pas être sales ou desserrés.
- Le roulement de roue a son propre lubrifiant et a été scellé, il n'est donc pas nécessaire pour l'utilisateur d'ajouter du lubrifiant.

- **Désinfection**

Une désinfection à l'alcool doit être effectuée après utilisation par différents patients. Utilisez un chiffon ou une éponge propre contenant 75 % d'alcool pour essuyer délicatement le matériel que les patients peuvent toucher, sans essuyer vigoureusement dans la même position. (Note : Pendant l'utilisation, veillez à ne pas renverser d'alcool à forte concentration, et la concentration d'alcool dans l'air ne doit pas dépasser 3 % pour éviter tout incendie).

- **Soins quotidiens après utilisation :**

- Si vous ne l'utilisez pas pendant une longue période, veuillez retirer la batterie.
- Lorsque vous nettoyez l'ascenseur, essuyez-le avec un chiffon doux et propre. N'utilisez pas de nettoyeurs chimiques pour éviter la décoloration et la déformation des pièces structurales.
- Après avoir utilisé le plateau de lit, retirez-le pour le nettoyer à temps. Le cadre du siège peut être nettoyé à l'eau claire ou essuyé avec une serviette.
- La housse du coussin peut être retirée et nettoyée, et peut être utilisée après avoir été séchée.
- Le bassin de lit ne doit être accroché au cadre du siège qu'en cas de besoin, afin de ne pas affecter l'ouverture et la fermeture du dossier/siège.
- Après avoir pris une douche avec le fauteuil, essuyez la surface avec un chiffon doux dès que possible et placez-le dans un endroit ventilé pour garder l'élévateur sec.



Attention!

Lorsque le produit est exposé à des sources de chaleur externes (comme la lumière du soleil), la température de surface augmente, ce qui affecte l'utilisation et la sécurité du produit.

- **Liste de contrôle :**

Afin de maintenir le fauteuil de transfert en bon état, vérifiez avant chaque utilisation, et vérifiez régulièrement comme suit :

Vérifier l'article	À tout moment	Chaque semaine	Tous les mois	Chaque année
Quatre roues	X			
Ceinture de protection	X			
Niveau de la batterie	X			
Fonction du panneau de commande	X			
Propreté	X			
Vis et éléments de fixation		X		
Colonne du moteur de levage			X	
Stabilité du cadre			X	
Freins				X

- **Transport**

Chargez et transportez conformément aux panneaux et graphiques de transport figurant sur le carton d'emballage. Pour plus de détails, voir le chapitre 10 "Noms des marques et symboles graphiques".

- **Stockage**

Le fauteuil de transfert emballé doit être stocké à une température de -20°C à +55°C, avec une humidité relative de 0% à 80%, sans gaz corrosif et dans une pièce bien ventilée. Lors du stockage, retirez la batterie. S'il ne peut être stocké dans les conditions ci-dessus, le support risque de rouiller et le système électrique risque d'être endommagé.

CARACTERISTIQUES TECHNIQUES

- Type de mobilité : type intérieur
- Niveau d'étanchéité : IP25
- Dimensions (mm) : 830mm x 620mm x 860mm
- Détachable
- Dimensions du coussin d'assise : 450mm x 450mm x 70mm. Surface du coussin d'assise au sol : 520mm
- Poids net : 36kg, Poids brut : 38kg
- La distance entre le bas du cadre du siège et le sol est de 440mm, et la distance entre le point le plus haut des roulettes arrière et le sol est de 125mm. Note : La distance minimale entre les roulettes arrière du fauteuil de transfert et le fond du lit est supérieure à 125mm.

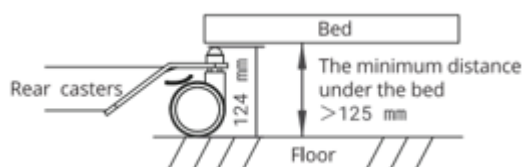

- Capacité de chargement : 150 kg
- Vitesse de levage de la colonne du moteur : charge environ 8mm/s, sans charge environ 10mm/s
- Course de levage : 200mm
- Rayon du cercle de rotation : 950mm
- Taille de la roue avant : 5"
- Taille de la roue arrière : 3"
- Moteur : 24V/100W x 2pcs
- Batterie Li-on : 25.9V/2600mAh
- Conditions environnementales d'utilisation : 0°C - +40°C <80% R.H. 70kPa à 106kPa
- Conditions de stockage et de transport : -20°C à 55°C ; <80% H.R. 70kPa à 106kPa

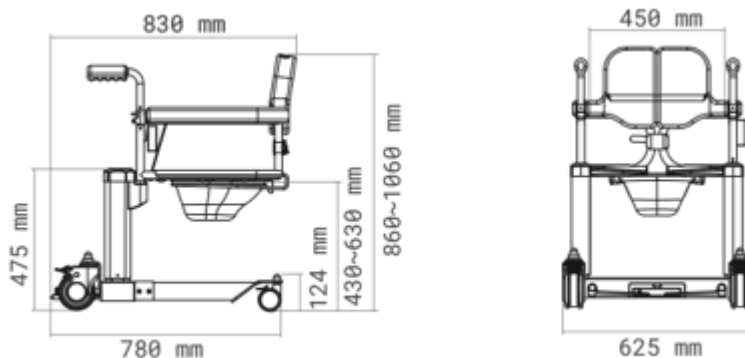

GARANTIE

Garantie de trois ans pour le cadre principal. Garantie d'un an pour les composants électroniques suivants :

- Contrôleur, panneau de commande, moteur, chargeur, batterie.
- Dans un délai d'un an à compter de la date d'achat, le service après-vente a vérifié et confirmé qu'il s'agit d'un défaut de production, et le client est l'acheteur initial.

Les pièces d'usure ne sont pas couvertes par la garantie : Coque en plastique, accoudoir, dossier, coussin en caoutchouc, roulettes, pièces décoratives, coussin du dossier du siège.

Les problèmes suivants ne sont pas couverts par la garantie :

- Dommages causés par l'abus et l'utilisation incorrecte.
- Dommages causés par un entretien et un stockage incorrect
- Dommages causés par une utilisation commerciale ou toute autre utilisation anormale.

Pour le service après-vente, veuillez-vous référer à la plaque signalétique électrique et aux informations sur le code de la carrosserie de ce produit et les fournir au service après-vente.



Attention!

Les piles usagées et autres castes doivent être recyclées conformément aux réglementations locales de l'utilisateur et ne peuvent pas être jetées à volonté.



Identités – ZA Pole 49
Bd de la Chanterie
49124 Saint Barthélemy d'Anjou



Poids maximum autorisé
Maximum weight authorized
Peso máximo permitido
150 kg





INSTRUCTIONS MANUAL

EN

OVERVIEW

This manual is only used as a reference for the operation of the product, please read and understand the user manual before using it as the manufacturer cannot assume any consequences and liability for any damage incurred by using this manual for other purposes, or if the user fails to perform maintenance activities or ignores warning messages.

Please familiarize yourself with the appliance by reading this manual before putting it into operation. If you do not understand any part of this manual or if you need additional services, please contact your local dealer authorized by our company. The following symbols are used to identify warnings and cautions. They are used throughout the user manual and are very important! It is essential that you observe the warnings and safety information specified

 WARNING	WARNING indicates a hazardous situation which, if not avoided, could result in death or serious injury.
 CAUTION	CAUTION indicates a hazardous situation which, if not avoided, may result in minor or moderate injury.

- This lift transfer chair is specially designed for short distance indoor movement of disabled, elderly or weak people weighing less than 150kg, such as transferring between bed, sofa, wheelchair, toilet, table and bathroom. It is an ideal moving tool for use in homes, hospitals, retirement homes and other flat roads.

- This product is removable, easy to transport and store.
- The seat frame can be quickly opened and closed, which is convenient for use in homes, hospitals, nursing homes and other flat roads. It is not recommended for use in outdoor environments such as lawns, gravel roads, slopes greater than 6° and car lanes.

The application elements of this product are the seat (integrated with the backrest and armrest) and the seat cushion, which serve to support the patient

SAFETY PRECAUTIONS

This transfer chair is an active, non-sterile, reusable product. Please read the instruction manual for the correct use of this product. If you have specific needs, please contact your local authorised dealer or service center.



Attention to safety

- Never use a transfer chair that is not working or is damaged.
- If the transfer chair is not checked or if the castor brake fails, stop using it and contact your local dealer or service centre.
- To reduce the risk of fire or electric shock, do not place the equipment in a damp area. Do not disassemble the equipment yourself. If the appliance needs to be repaired, the service must be carried out by qualified and authorised service personnel of an organisation licensed to carry out such work.
- If the equipment emits smoke or any other abnormal condition, which may be dangerous (such as fire), please disconnect the power supply immediately and contact your local dealer or service centre.
- If the battery or electrical parts get wet, which may cause dangerous situations (such as short circuit), please remove the battery case immediately and contact your local dealer or service centre.
- Do not disassemble the equipment, no modification of this equipment is allowed. Unauthorised modifications will void the warranty.
- Before charging the equipment, please check that the power cord is not damaged. Do not use a damaged charger, and contact your local dealer or service centre.
- In case of thunder or lightning, please disconnect the power supply and do not charge.
- Do not touch the charger's power cable with wet hands to avoid the risk of electric shock.
- Do not use insecticides, alcohol, thinners and chemical liquids to clean the equipment, as this may cause the surface of the equipment to peel or rot.
- The recommended service life of the Lift Transfer Chair is five years in normal operation. Longer use may lead to ageing of the mechanism, malfunction and even accidents. Please contact a qualified medical device recycling agency for recycling and replacement of the new device.
- Do not touch the I/O ports as this may cause injury to the patient.
- This product is not suitable for use by children under the age of 12.
- Replacement should be performed by qualified professionals. Our company can provide circuit diagrams, troubleshooting guidelines, or useful maintenance materials to professional maintenance personnel.
- This product is not a toy. It should not be used by children. Be careful to prevent strangulation and suffocation caused by the cable.
- A warning that the connection of electrical equipment to the MSO does lead to the creation of a ME SYSTEM and that this may result in a reduced level of safety.

PREVENTION OF ELECTROMAGNETIC INTERFERENCE

- Do not use the handheld radio transceiver when the transfer chair is switched on, and avoid approaching radio transmission systems, such as radio stations.
- Under very extreme conditions, electromagnetic interference may occur between this device and other devices. Do not use this device with sensitive equipment or equipment that may produce strong magnetic interference.
- Caution: Mobile phones or anti-theft systems may affect their normal use.
- For more information, please refer to section 9 "Electromagnetic Interference".

 WARNING	In the environment where the product is used, mobile phones or anti-theft systems of electronic products may affect its normal use.
--	---

WHAT YOU NEED TO KNOW BEFORE FIRST USE

- Please do not use the transfer chair until you have read and fully understood this manual.
- The maximum load rating for this transfer chair is 150kg, and is limited to one person, please do not overload it.
- The carer must have the physical, mental and physical strength to use the transfer chair safely. The caregiver should not be visually impaired and should be able to read and understand the manual without difficulty. Before using the wheelchair for the first time, please practice several times without a passenger.
- Do not use it in low light or with blurred vision.
- For the first time use, please refer to chapter 4 "Installation and Troubleshooting" for the reset operation, and refer to chapter 5 "User's Guide".
- The waterproof degree of this product is IP25, please do not expose it to humidity and shower for a long time.
- When the temperature is below -20°C or above 55°C, do not use the transfer chair.
- If the product is removed from the -20°C storage environment, it should wait for two hours at room temperature, and can be used after drying.
- Please charge it before using it for the first time, insert the most of the charger into the charging port of the battery, and wait for the charger indicator light to turn green.
- When the ambient temperature is below 0°C, please do not charge it to avoid damaging the battery and causing injury.
- Please check the packaging for damage before unpacking, in case you need to repair or exchange it. If the original packaging is missing, returns will not be accepted.
- The caregiver must have the physical, mental and flexibility ability to operate the controller safely, not be visually impaired and be able to read the instructions correctly. When using for the first time, please practice several times without a passenger.

OPERATING INSTRUCTIONS

- The transfer chair is suitable for use in homes, hospitals, nursing homes and on other flat roads. Do not stop the chair on a slope. The transfer chair can only be moved or used by the carer, the patient sitting in the chair is not allowed to operate it.

- This transfer chair is equipped with four wheels with brakes, before moving it, please make sure that the four brakes are released, after reaching the target position, please press the brake pedals to lock the wheels.
- After inserting the battery, press the up or down button to turn on the transfer chair. If the indicator does not light up, please check if the battery is in place. When used for the first time, the transfer chair should be "re-initialised" before use. Please refer to chapter 4 "Installation and Commissioning" and follow the guide.
- Please refer to the picture guide in Chapter 5 "User's Guide" to help the patient sit or stand up from the chair.
- Before moving, please ensure that the backrest safety belt and the latch are locked, that the patient is seated properly and that the safety belt is fastened.
- When transferring the patient to the destination, the caregiver should lower the chair to an appropriate height while ensuring safety to avoid injury or property damage. When using the lowering function, please stop in advance when approaching the target object (sofa, bench, bed or toilet, etc.), and then press the lowering button briefly to adjust the height gradually. If the target object is a hard object, avoid direct contact between the transfer chair and the object (leave a 1-2 cm gap).
- The waterproof level of the transfer chair is IP25, it has anti-splash function. It can be used in the bathroom shower. The transfer chair's four-wheel brake switch must be locked before bathing to prevent slipping. This transfer chair cannot be used by immersing it in water. If the bath is not well drained and water accumulates up to the height of the battery bar, please stop the shower and immediately move the chair to a place where there is no water. You can continue to use the chair once the water has drained.
- The cushion of this chair is not waterproof, please remove it before entering the bathroom.
- If the panel is damaged, there is a risk of water infiltration, please do not use it in a bathroom, contact the dealer or manufacturer for repair.
- There is a bed tray mounting frame under the seat back for quick installation of the bed tray.
- The life span of this transfer chair in clinical use depends not only on the structural strength, but also on the conditions of use, user habits and proper maintenance.

 WARNING	<ol style="list-style-type: none"> 1. Before sitting in the transfer chair, make sure the front wheel brake is locked to prevent movement, otherwise you may tip over or fall. 2. Attach the backrest safety buckle and safety lock before moving to avoid accidents. 3. Before moving, please make sure that the backrest safety buckle and safety lock are locked and that the patient is seated properly. 4. Do not charge the battery during or after a shower while the chair is still wet. 5. Please do not use the transfer chair without an attendant, as this may cause injury. 6. The patient is "NOT" the intended operator. When the patient is sitting in the transfer chair alone, do not operate the transfer chair by itself (in case there are obstacles under the seat). Do not press the up/down button, the patient may not notice if there is an obstacle under the seat. 7. When the caregiver is using the transfer chair, do not move the chair if the lock is not locked and the patient's safety belt is not fastened, otherwise there is a risk of injury. 8. The transfer chair should not be serviced or repaired while a patient is sitting in it. 9. Do not put your hands on the quick-release folding clamp to avoid pinching. 10. Keep your feet away from the column motor to avoid injury when the chair is lowered.
---	--

Accessible materials and information on composition

Information on materials and ingredients with which patients or operators come into contact.

N°	Name of spare parts	Material composition
1	Material of the armrest and backrest surface	PU foam
2	Push handle	Rubber

3	Coussins et ceintures du siège	Seat cushions and belts
4	Control panel	ABS
5	Surface material of the safety doorway	ABS
6	Rubber lining of the bottom frame	PP

PRODUCT COMPONENTS

UNPACKING AND INSPECTION

When taking the transfer chair out of the box, please check that the following components are complete.



2-piece rear wheel
Component



Main frame (integrated
with two lift motor columns)



Seat component: left backrest 1 piece



Composant du siège / dossier



2-piece push handles
droit 1 pièce



Batterie 25.9V/2600mAh 1 pièce



Safety belt 1 piece



Bedpan 1 piece



Support for bedpan 1 piece



Charger 1 piece



Seat cushion 1 piece



Installation tool:		
1.	8 mm hexagonal key	1 piece
2.	Gasket M10	2 pieces
3.	Screw M10 x 20	2 pieces
4.	4 mm hexagonal key	1 piece
5.	Screw M6x30/M6x35	1 piece
6.	No10-13 opened hexagonal key	1 piece
7.	5 mm hexagonal key	2 pieces
8.	Screw M8x40 (with spacers)	4 pieces
9.	Seat frame fixing joint	2 pieces

COMPONENT DIAGRAM

- Push handle: The handle used by the carer to push the transfer chair.
- Seat/backrest component: The user moves on the armrest and backrest.
- Seat frame: The frame can be turned and closed, which is convenient for defecation.
- Bedpan: Plug-in pendant, convenient for going to the toilet.
- Lift motor columns: Provide lifting power and support the main arms.
- Front and rear castors: equipped with brakes, they provide support and stability to the lift.



The application elements of this product are the seat (integrated with the backrest and armrest) and the seat cushion which serve to support the patient.

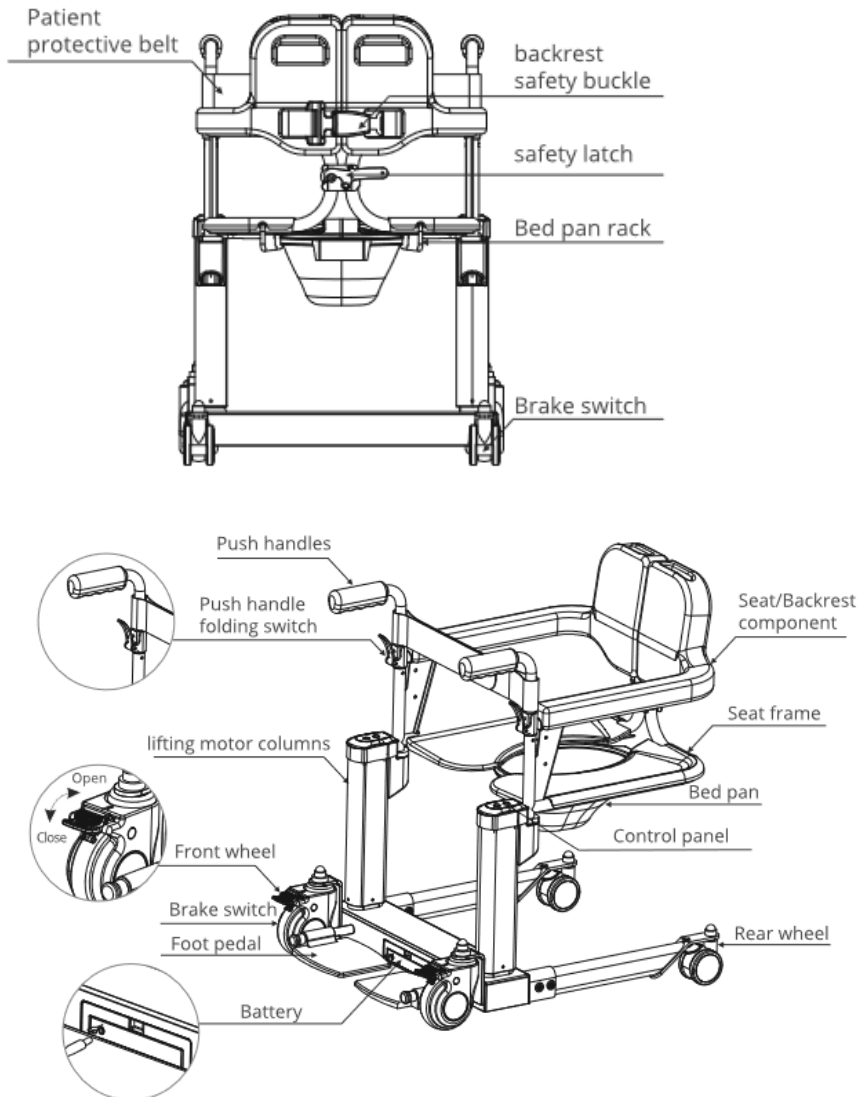

INSTALLATION AND START-UP

INSTALLATION

1. Slide the transfer chair out of the box

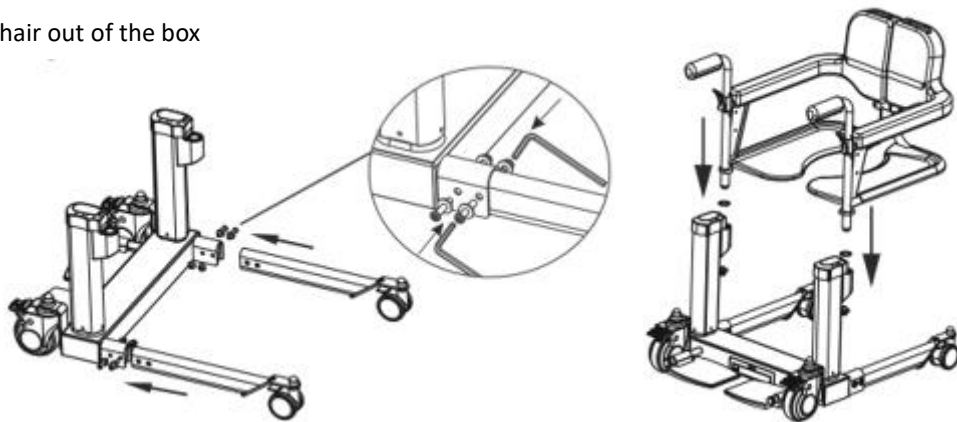

2. Install the two rear wheel components onto the main frame. Use the screws that are already mounted on the main frame.

3. Insert the left and right components of the seat/backrest into the holes in the seat frame.

Secure them with the screws from below. Insert the 2 push handles into the seat/backrest components and secure them with screws.

In standby mode (no indicator lights are on), press the up and down buttons simultaneously for 3 seconds to force a reset.

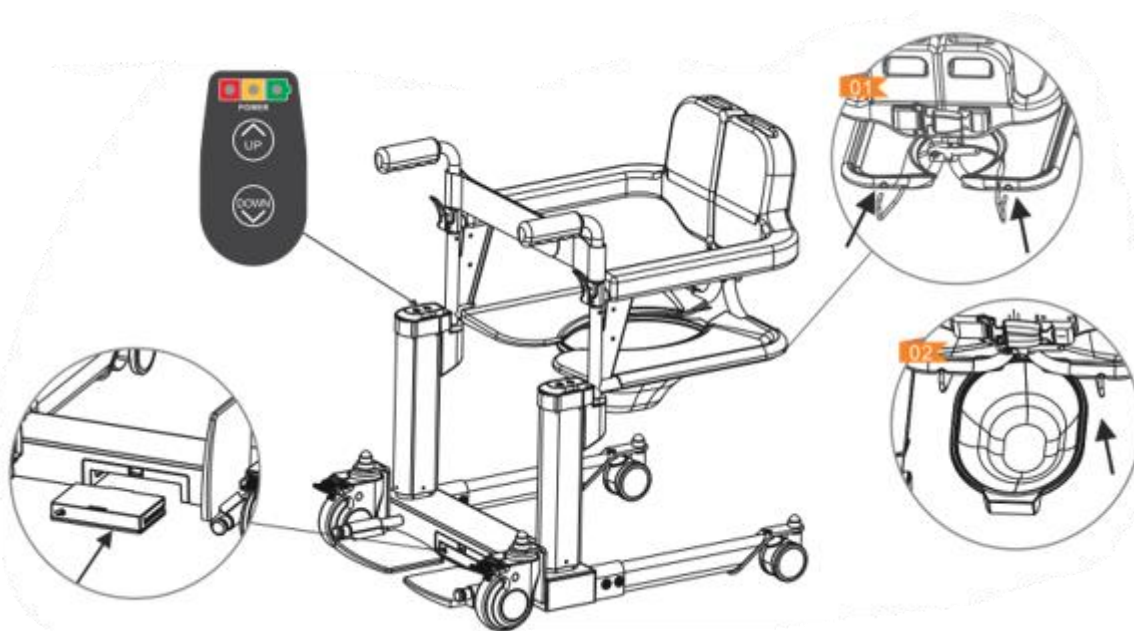

4. After assembly, insert the battery into the slot between the two front wheels. Press any button on the panel to start the transfer chair. Before first use, please refer to the commissioning guide and perform a reset.
Before using for the first time, please refer to the commissioning guide and perform a reset.
5. Install the accessories:
Patient protection belt; bed tray; bed tray support; seat cushion; battery.

PUTTING INTO SERVICE

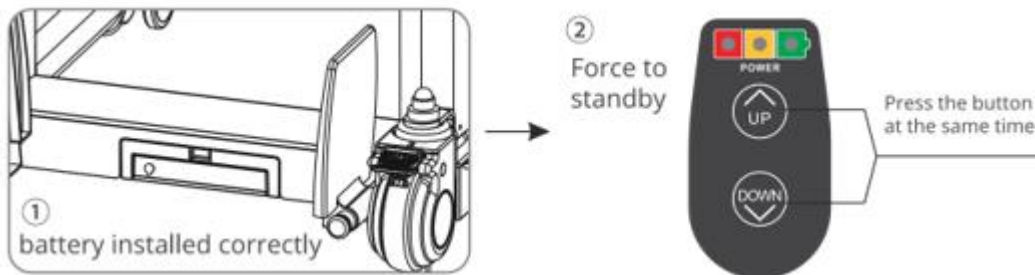

1. Before use, ensure that the battery is correctly installed and that the transfer chair is powered on.
2. For the first time use, a reset operation is required. Before use, put the chair into standby mode in one of two ways:
 - a. The chair will automatically go into sleep mode after 1 minute of inactivity.
 - b. Or press and hold the up and down buttons simultaneously for 3 seconds to force the chair to sleep mode.
3. Reset: In standby mode (no indicator light is on), press and hold the up and down buttons simultaneously for 3 seconds to force the reset. Please ensure that no one is moving during the force reset. While the force reset is in progress, if there is an accident, press any button to stop the reset.
4. During the hard reset, if an overload or voltage loss occurs, the circuit has a protective function, and the column lift will stop immediately.
5. When there is uncoordinated unilateral lifting, it is necessary to carry out inspections in unloaded conditions to find the abnormal points.
6. If an uncontrollable abnormality occurs, quickly remove the battery.

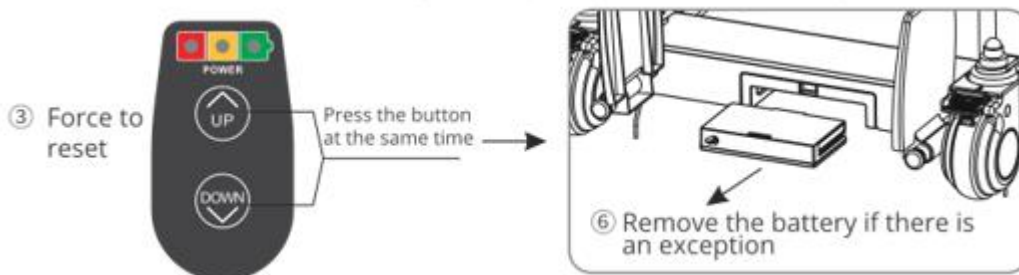

USER GUIDE

CONTROL PANEL

It is located at the top of the left lift motor column. There are three indicators, red, yellow and green, from left to right.

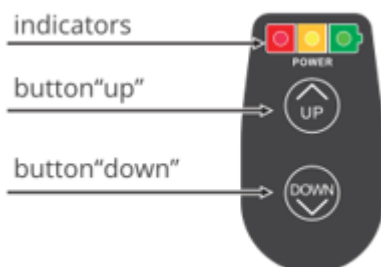

Battery indicators :

1. Flashing red light, low battery, stop using the chair, and recharge in time.
2. Flashing yellow light, 15-50% power left, pay attention to the battery level and charge it if necessary.
3. Green light on, the battery is more than 50% charged, no charging is needed.

LOADING OPERATION

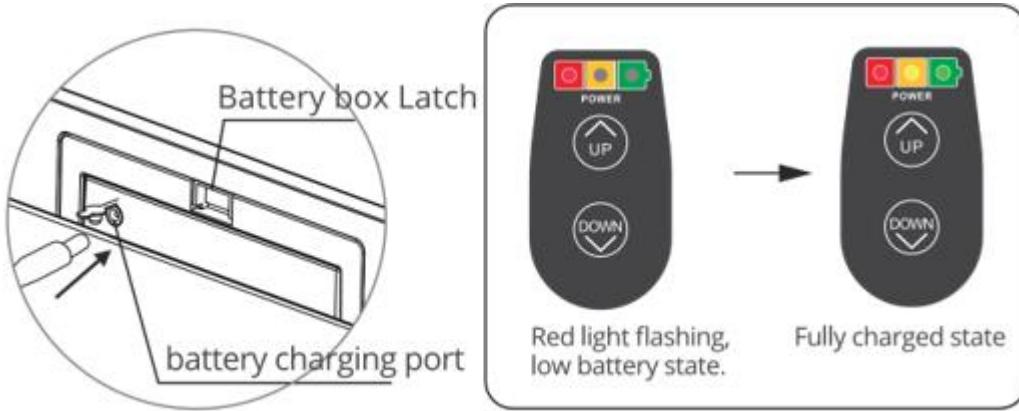

- Insert the tips of the charger into the charging port of the battery and plug in the power supply to the charger. (The battery can be charged separately or directly on the wheelchair).
- When charging, the charger light is red, and turns green when the battery is fully charged, then remove the charger.
- If the battery overheats or smokes during charging, stop charging immediately and move the battery to a safe place quickly.
- Overcharge protection: If the ignition engine does not work properly, an obstacle may be causing the overcharge, remove the obstacle and press the button again.



WARNING

1. If you connect equipment other than the original chargers to the battery charging port and damage the control system, the warranty will naturally become null and void.
2. When the ambient temperature is below -20°C or above 55°C , please do not use the transfer chair. Do not use the transfer chair.
3. The original charger is a 29.4V/1.2A charger, which complies with part 1 of the EN60601-1 Medical Electrical Equipment: General Safety Requirements.
Chargers are not permitted.
4. When the ambient temperature is below 0°C , please do not charge it to avoid damage to the battery to avoid damage to the battery and injury.
5. Do not place the equipment in such a way as to make it difficult to use the power to electrically isolate the equipment circuits from the mains supply. power supply

TRANSFER

1. Move the transfer chair close to where the patient is sitting or lying in bed.
2. Unlock the buckle and latch on the back of the backrest to separate it.
3. By pressing the up/down button, adjust the seat to the appropriate height (2-3 cm higher than the chair, sofa or bed the patient is sitting on).
4. Push the transfer chair inwards, lock the front wheel brake switch so that the lift cannot move. Let the patient step on the chair's foot pedal.
5. Help the patient to sit in the chair by closing the left and right backrests.
6. When the patient is seated properly and the left and right backrests are closed, lock the safety buckle and the latch. The chair can now be moved.

TROUBLESHOOTING

This product has an abnormal warning function. When a failure occurs, the three LED indicators on the control panel flash at the same time. Please check according to the warning signal table. If the problem persists after the check, please contact your service agent.

Anomaly analysis table		
Anomaly	Analysis	Troubleshooting
All three indicators are flashing	External force or contact with other objects during the reset process, causing anomalies.	Remove obstacles and perform the reset operation again. In standby mode (all three lights are off), press the (up) and (down) buttons simultaneously for 3 seconds to initiate the reset function.

SAFETY PROTECTION AND ACCIDENT HANDLING

Loading: See Chapter 5 "User's guide -- Loading operation".

If the transfer chair fails during lifting, if it cannot be stopped when the button is released or a button is pressed, please remove the battery immediately to stop the lift forcefully.

MAINTENANCE AND DISINFECTION

This transfer chair requires regular care and maintenance. The user can carry out a routine check and maintenance, other services should be carried out by the dealer. Proper maintenance can keep the transfer chair in good working order. If you encounter any problems during maintenance, please contact your dealer or the service department.

Pay attention to the following points during maintenance:

- **Moisture:** Avoid placing the transfer chair in a damp environment for long-term storage. Soaking in water or storing in a damp environment will cause mechanical parts to rust easily and electronic components to corrode.
- **Temperature:** In extremely low temperatures, the battery may freeze. Temperatures above 55°C may cause the lift controller to overheat.
- **Routine check :**
 - a) Regularly check the connection between the battery and the control box to ensure that they are in good contact, well connected, and secure.
 - b) When the battery charge indicator is red, it means that the battery is very low and needs to be recharged immediately. Try to avoid recharging when the battery is depleted. If the wheelchair is to be stored for a long time, it should be charged at least once every 3 months.
 - c) Regularly check that the nuts securing the four brake wheels, lifting devices, joints, etc. are not loose. If they are, tighten them in time.
 - d) Regularly check that the battery bracket is completely sealed and that the control panel, buttons, and plastic parts are intact. If cracks appear, stop using it and contact the dealer or manufacturer immediately.
- **Routine care**
 - a) Avoid hitting or knocking the lifting column, especially the control panel.
 - b) Avoid prolonged exposure to harsh conditions, such as excessive heat, cold and humidity.
 - c) Keep the control panel clean.
 - d) The surface of the frame of this product is coated with a smooth sealing layer. Users can use car wax to keep the surface shiny.
 - e) The battery contacts should be kept clean and well connected to the contact pins. They should not be dirty or loose.
 - f) The wheel bearing has its own lubricant and has been sealed, so there is no need for the user to add lubricant.
- **Disinfection**

Disinfection with alcohol should be carried out after use by different patients. Use a clean cloth or sponge containing 75% alcohol to gently wipe the material that patients may touch, without wiping vigorously in the same position. (Note: During use, be careful not to spill high concentrations of alcohol, and the concentration of alcohol in the air

should not exceed 3% to avoid fire)

• **Daily care after use :**

- a) If not used for a long time, please remove the battery.
- b) When cleaning the lift, wipe it with a clean, soft cloth. Do not use chemical cleaners to avoid discoloration and deformation of structural parts.
- c) After using the bed tray, remove it to clean it in time. The seat frame can be cleaned with clean water or wiped with a towel.
- d) The cushion cover can be removed and cleaned and can be used after drying.
- e) The bedpan should only be hooked to the seat frame when necessary, so as not to affect the opening and closing of the backrest/seat.
- f) After showering with the chair, wipe the surface with a soft cloth as soon as possible and place it in a ventilated area to keep the lift dry.



Attention!

When the product is exposed to external heat sources (such as sunlight), the surface temperature increases, which affects the use and safety of the product.

• **Control list :**

To keep the transfer chair in good condition, check before each use, and check regularly as follows:

Check the item	Any time	Weekly	Monthly	Yearly
Four wheels	X			
Belt of protection	X			
Battery level	X			
Control panel function	X			
Cleanliness	X			
Screws and fasteners		X		
Lifting motor column			X	
Frame stability			X	
Brakes				X

• **Transport**

Load and transport in accordance with the signs and transport graphics on the packing carton. For more details, see Chapter 10 "Names of marks and graphic symbols ".

• **Storage**

The packed transfer chair should be stored at a temperature of -20°C to +55°C, with a relative humidity of 0% to 80%, free of corrosive gases and in a well-ventilated room. When storing, remove the battery. If it cannot be stored in the above conditions, the holder may rust, and the electrical system may be damaged.

TECHNICAL CHARACTERISTICS

- Mobility type : indoor type
- Waterproofing level: IP25
- Dimensions (mm): 830mm x 620m x 860mm
- Detachable
- Seat cushion dimensions : 450mm x 450mm x 70mm. Seat cushion area on floor: 520mm
- Net weight: 36kg, Gross weight: 38kg
- The distance from the bottom of the seat frame to the floor is 440mm, and the distance from the highest point of the rear castors to the floor is 125mm. Note: The minimum distance between the rear wheels of the transfer chair and the bottom of the bed is greater than 125mm.
- Loading capacity: 150 kg
- Lifting speed of motor column: loaded approx. 8mm/s, unloaded approx. 10mm/s
- Lifting stroke: 200mm
- Radius of turning circle: 950mm
- Front wheel size: 5

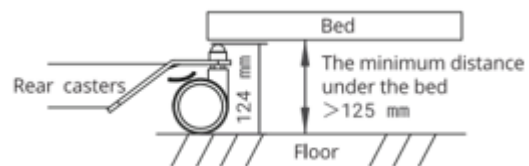

- Rear wheel size: 3'
- Motor: 24V/100W x 2pcs
- Li-on battery: 25.9V/2600mAh
- Environmental conditions of use: 0°C - +40°C <80% R.H. 70kPa to 106kPa
- Conditions de stockage et de transport : -20°C à 55°C ; <80% H.R. 70kPa à 106kP

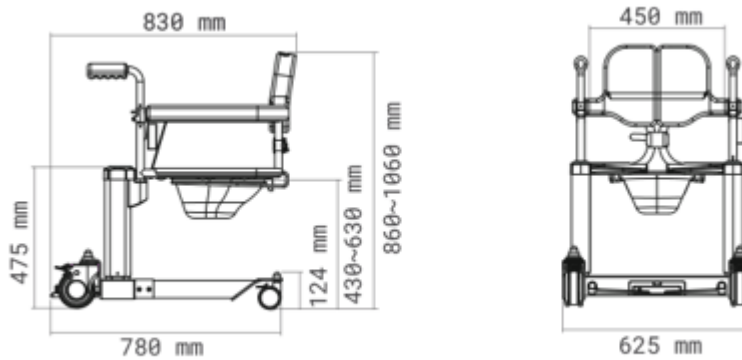

WARRANTY

Three-year warranty for the main frame. One year warranty for the following electronic components:

- Controller, control panel, motor, charger, battery.
- Within one year from the date of purchase, the service department has verified and confirmed that it is a production defect, and the customer is the original purchaser.
- Wearing parts are not covered by the warranty: Plastic shell, armrest, backrest, rubber cushion, castors, decorative parts, seat back cushion.

The following problems are not covered by the warranty:

- Damage caused by abuse and improper use.
- Damage caused by incorrect maintenance and storage
- Damage caused by commercial or other abnormal use.
- For service, please refer to the electrical nameplate and body code information of this product and provide it to the service department.



Attention!

Used batteries and other casts must be recycled in accordance with the user's local regulations and may not be discarded at will.



Identités – ZA Pole 49
Bd de la Chanterie
49124 Saint Barthélemy d'Anjou



Poids maximum autorisé
Maximum weight authorized
Peso máximo permitido
150 kg

