

VERMEIREN

Lola - Lory



INSTRUCTION MANUAL
MODE D'EMPLOI
GEBRUIKSAANWIJZING
GEBRAUCHSANWEISUNG
ISTRUZIONI PER L'USO
MANUAL DE INSTRUCCIONES
INSTRUKCJA OBSŁUGI



EN Instructions to the specialist dealer

This instruction manual is part and parcel of the product and must accompany every product sold.

Version: B, 2016-12

All rights reserved, including translation.

No part of this manual may be reproduced in any form what so ever (print, photocopy, microfilm or any other process) without written permission of the publisher, or processed, duplicated or distributed by using electronic systems.

© Vermeiren GROUP 2016

FR Instructions pour les distributeurs

Ce manuel d'instructions fait partie du produit et doit accompagner chaque produit vendu.

Version : B, 2016-12

Tous droits réservés, y compris la traduction.

Aucune partie de ce manuel ne peut être reproduite, sous quelque forme que ce soit (imprimée, photocopie, microfilm ou tout autre procédé) sans l'autorisation écrite du publicateur, ni traitée, dupliquée ou distribuée à l'aide de systèmes électroniques.

© Vermeiren GROUP 2016

NL Instructies voor de vakhandelaar

Deze handleiding is deel van het product en dient bij iedere product te worden geleverd.

Versie: B, 2016-12

Alle rechten, inclusief vertaling, voorbehouden.

Niets uit deze handleiding mag geheel of gedeeltelijk in enige vorm (druk, fotokopie, microfilm of ieder ander procedé) zonder de schriftelijke toelating van de uitgever worden gereproduceerd of met behulp van elektronische systemen worden verwerkt, gekopieerd of verspreid.

© Vermeiren GROUP 2016

DE Hinweise für den Fachhändler

Diese Gebrauchsanweisung ist Bestandteil des Produkts und ist bei jeder Produkts auszuhändigen.

Version: B, 2016-12

Alle Rechte, auch an der Übersetzung, vorbehalten.

Kein Teil der Gebrauchsanweisung darf in irgendeiner Form (Druck, Fotokopie, Mikrofilm oder einem anderen Verfahren) ohne schriftliche Genehmigung des Herausgebers reproduziert oder unter Verwendung elektronischer Systeme verarbeitet, vervielfältigt oder verbreitet werden.

© Vermeiren GROUP 2016

IT Istruzioni per il rivenditore

Il presente Manuale di istruzioni è parte integrante del prodotto e deve essere fornito assieme alla prodotto.

Versione: B, 2016-12

Tutti i diritti riservati (anche sulla traduzione).

Il presente manuale non può essere riprodotto, neppure parzialmente, con alcun mezzo (stampa, fotocopia, microfilm o altro procedimento) senza l'autorizzazione scritta della casa produttrice, né elaborato, duplicato o distribuito con l'ausilio di sistemi elettronici.

© Vermeiren GROUP 2016

ES Instrucciones destinadas a los distribuidores especializados

El presente manual de instrucciones es parte integrante del producto y se debe adjuntar a todas las producto que se vendan.

Versión: B, 2016-12

Todos los derechos reservados, incluidos los de la traducción.

Se prohíbe la reproducción total o parcial del presente manual de cualquier forma (impresión, fotocopia, microfilm o cualquier otro procedimiento), así como la edición, copia o distribución empleando sistemas electrónicos, sin el permiso escrito del editor.

© Vermeiren GROUP 2016

PL Instrukcje dla wyspecjalizowanego sprzedawcy

Niniejsza instrukcja obsługi jest nieodłączną częścią produktu i musi być dołączona do każdego sprzedawanego produktu.

Wersja: B, 2016-12

Wszelkie prawa zastrzeżone, łącznie z tłumaczeniem.

Żadna część niniejszej instrukcji nie może być powielana w jakiegokolwiek formie (drukowanej, fotokopii, mikrofilmu ani innej) bez pisemnej zgody wydawcy, nie może być również przetwarzana, kopiowana ani rozprowadzana za pomocą systemów elektronicznych.

© Vermeiren GROUP 2016

EN Contents

1. Technical details 2
2. Components 2
3. Explanation of symbols 2
4. Check after delivery 2
5. Intended use 3
6. Before use 3
7. Assembly shower chair 3
8. Seat height adjustment 3
9. Carrying the shower chair 3
10. Safety instructions 3
11. Maintenance, inspection, cleaning 3

FR Table des matières

1. Caractéristiques techniques 4
2. Composants 4
3. Explication des symboles 4
4. Contrôle lors de la réception 4
5. Utilisation 5
6. Avant utilisation 5
7. Montage du siège de douche 5
8. Réglage de la hauteur d'assise 5
9. Transport du siège de douche 5
10. Consignes de sécurité 5
11. Maintenance, Inspection, Entretien 5

NL Inhoudsopgave

1. Technische gegevens 6
2. Onderdelen 6
3. Gebruikte symbolen 6
4. Controle bij ontvangst 6
5. Gebruik 7
6. Voor Gebruik 7
7. Monteren van de douchestoel 7
8. Verstelling zithoogte 7
9. Dragen van de douchestoel 7
10. Veiligheidsinstructies 7
11. Onderhoud, inspectie, schoonmaken 7

DE Inhalt

1. Technische Daten 8
2. Bauteile 8
3. Zeichenerklärung 8
4. Prüfungen nach der Lieferung 8
5. Zweckbestimmung 9
6. Vor Gebrauch 9
7. Montieren Duschstuhl 9

8. Sitzhöhe Einstellung 9
9. Transport des Duschstuhls 9
10. Sicherheitsanweisungen 9
11. Wartung, Inspektion, Pflege 9

IT Indice

1. Dati tecnici 10
2. Componenti 10
3. Significato dei simboli 10
4. Controllo dopo la consegna 10
5. Utilizzo previsto 11
6. Prima di utilizzarlo si deve 11
7. Assemblaggio della sedia da doccia 11
8. Regolazione dell'altezza del sedile 11
9. Trasporto della sedia da doccia 11
10. Istruzioni per la sicurezza 11
11. Manutenzione, Controllo, Pulizia 11

ES Índice

1. Datos técnicos 12
2. Componentes 12
3. Explicación de los símbolos 12
4. Comprobación tras la entrega 12
5. Uso previsto 13
6. Antes de usar 13
7. Montaje de la silla de ducha 13
8. Ajuste de la altura del asiento 13
9. Transporte de la silla de ducha 13
10. Instrucciones de seguridad 13
11. Mantenimiento, Inspección, Cuidados 13

PL Spis treści

1. Dane techniczne 14
2. Elementy składowe 14
3. Objasnienia symboli 14
4. Kontrola po dostawie 14
5. Przeznaczenie 15
6. Przed użyciem krzesła prysznicowego pierwszy raz należy 15
7. Montaż krzeselka prysznicowego 15
8. Regulacja wysokości siedziska 15
9. Przenoszenie krzesła prysznicowego 15
10. Instrukcje bezpieczeństwa 15
11. Konserwacja, Kontrola, Pielęgnacja 15



INSTRUCTION MANUAL
Shower chairs "Lola, Lory"

1. Technical details

⚠ WARNING: Risk of unsafe settings - Use only the settings described in this manual.

| | |
|--|--|
| Make | Vermeiren |
| Address | Vermeirenplein 1/15, B-2920 Kalmthout |
| Type | Shower chair |
| Model | Lola |
| Width | 450 mm |
| Length | 420 mm |
| Height | 690 mm - 790 mm |
| Seat height | 420 mm - 520 mm |
| Seat width | 450 mm |
| Seat depth | 340 mm |
| Backrest height | 270 mm |
| Weight total | 2,85 kg |
| Patient weight | max. 130 kg |
| Model | Lory |
| Width | 450 mm |
| Length | 420 mm |
| Height (Seat height) | 420 mm - 520 mm |
| Seat width | 450 mm |
| Seat depth | 340 mm |
| Weight total | 2,10 kg |
| Patient weight | max. 130 kg |
| We reserve the right to introduce technical changes. Measurement tolerance +/- 15 mm / 1,5 kg | |

First of all we wish to thank you for the trust you placed in us by selecting a **VERMEIREN** product.

Before using the shower chair, read the instruction manual carefully: it will familiarise you with this product.

If you have any further questions, please consult your specialist dealer.

To find a service facility or specialist dealer near you, contact the nearest Vermeiren facility. A list of Vermeiren facilities can be found on the last page.

Visually impaired people can contact the dealer for the instructions for use.

2. Components

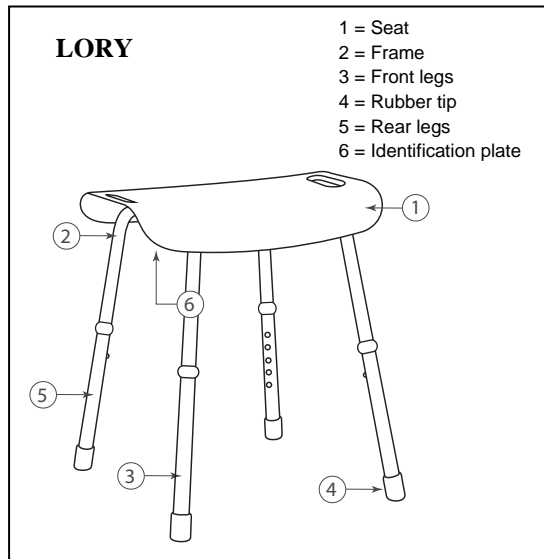
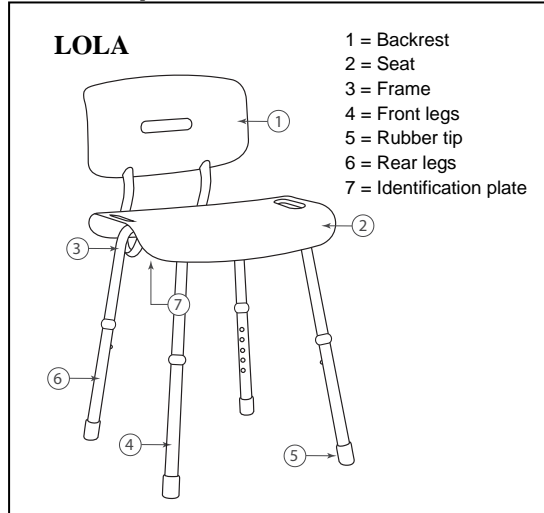

3. Explanation of symbols



Maximum mass



CE conformity



Type designation

4. Check after delivery

Unpack your product and verify if the delivery is complete. Following items should be included:

- Seat
- Backrest (only for Lola)
- 4 Height adjustment legs (on the bottom) + rubber tips
- 5 screws + washers
- 2 pair of legs (on the top)
- Manual

Verify your product for transport damage. If you find any damages after delivery proceed as follows:

- contact the transporter
- have a list made of any problems

- contact your supplier

5. Intended use

The shower chair shall be used by 1 person.
The shower chair shall be used indoor, in the shower, bath

All our shower chairs are ideal for usage in the shower, bathtub, bathroom or other humid environments. The specially designed rubbers at the end of each leg will create a safe stability for the chair and avoid the sliding of the chair.

The construction of the chair allows full use by elderly people or during revalidation in home environment.

The chair shall not be used as toy for children. The chair should only be used on horizontal, non smooth surfaces.

The manufacturer is not liable for damage caused by the lack of or improper service or as a result of not following instructions from this manual.

6. Before use

- Remove all packaging before using the shower chair for the first time.
- Assembly of shower chair.
- Adjust the seat in the desired height.

7. Assembly shower chair

Refer to the attached assembly drawings.

8. Seat height adjustment

⚠ CAUTION: Risk of falling - Secure the seat firmly before using the shower chair. Check that the spring pin ① is firmly fixated in a hole.

⚠ CAUTION: Risk of falling - Do not exceed the maximum seat height adjustment, your shower chair will not be stable anymore.

⚠ CAUTION: Risk of tipping over - Place the four legs at the same height.

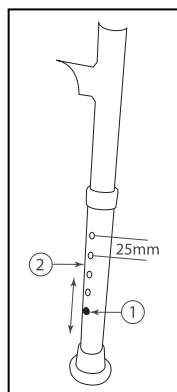

Before using the shower chair you must adjust the seat in the correct height.

The seat can be adjusted in height by following steps:

- Press on the spring pin ①.
- Move the leg ② until the desired height (5 different positions: steps from 25 mm).
- Check that the spring pin ① is clicked back and firmly fixated in a hole.
- Adjust the other legs with the same instructions.
- Check that all legs are placed in the same position.

9. Carrying the shower chair

The best way to carry the shower chair Lola: grasp the handgrip of the backrest.

The best way to carry the shower chair Lory: grasp the handgrips of the seat with two hands.

10. Safety instructions

- **Do not exceed the maximum user weight. The maximum user weight for your chair is 120 kg.**
- Use the shower chair on horizontal, non-smooth surfaces, all four legs must have contact with the ground.
- Keep it away from children. The shower chair shall not be used as a toy.
- When it is used by, on or near children, invalids or disabled persons close supervision is necessary.
- Risk of burns – Be careful when using in extreme hot or cold environments for a sufficient amount of time and when touching.
- Do not use the shower chair when it is not working properly.
- Check that the shower chair is firmly assembled before using the chair.
- Do not lift the shower chair when the user is seated on the chair - Risk of injury or damage.
- Take note of the instructions for care and service. The manufacturer is not liable for damage caused by improper servicing/care.

11. Maintenance, inspection, cleaning

For the maintenance manual of the shower chair refer to the Vermeiren website: www.vermeiren.com.

MANUEL D'INSTRUCTION

Siège de douche "Lola, Lory"

1. Caractéristiques techniques

⚠ AVERTISSEMENT : Risque de réglages dangereux - N'utilisez que les réglages décrits dans ce manuel.

| | |
|---|---|
| Marque | Vermeiren |
| Adresse | Vermeirenplein 1 / 15 B-2920 Kalmthout |
| Type | Siège de douche |
| Modèle | Lola |
| Largeur | 450 mm |
| Longueur | 420 mm |
| Hauteur | 690 mm - 790 mm |
| Hauteur d'assise | 420 mm - 520 mm |
| Largeur d'assise | 450 mm |
| Profondeur du siège | 340 mm |
| Hauteur du dossier | 270 mm |
| Masse totale | 2,85 kg |
| Poids des patients | Max. 130 kg |
| Modèle | Lory |
| Largeur | 450 mm |
| Longueur | 420 mm |
| Hauteur (Hauteur d'assise) | 420 mm - 520 mm |
| Largeur d'assise | 450 mm |
| Profondeur du siège | 340 mm |
| Masse totale | 2,10 kg |
| Poids des patients | Max. 130 kg |
| Nous nous réservons le droit d'apporter des modifications techniques. Tolérance de mesure +/- 15 mm / 1,5kg | |

Nous tenons tout d'abord à vous remercier pour la confiance que vous nous accordez en optant pour un produit **VERMEIREN**.

Avant d'utiliser le siège de douche, lisez attentivement le mode d'emploi; il vous permettra de vous familiariser avec la manipulation de ce produit.

Pour toute question, consultez votre distributeur.

Pour trouver un service d'entretien ou un revendeur spécialisé près de chez vous, contactez l'établissement Vermeiren le plus proche. Vous trouverez une liste des établissements sur la dernière page.

Les personnes souffrant de problèmes visuels peuvent prendre contact avec le revendeur pour les instructions d'utilisation.

2. Composants

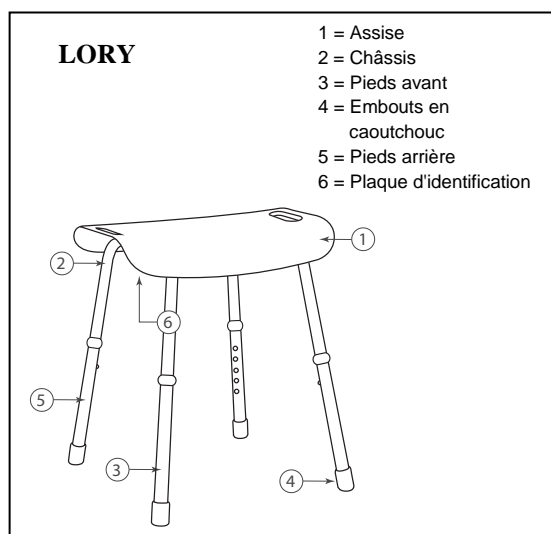
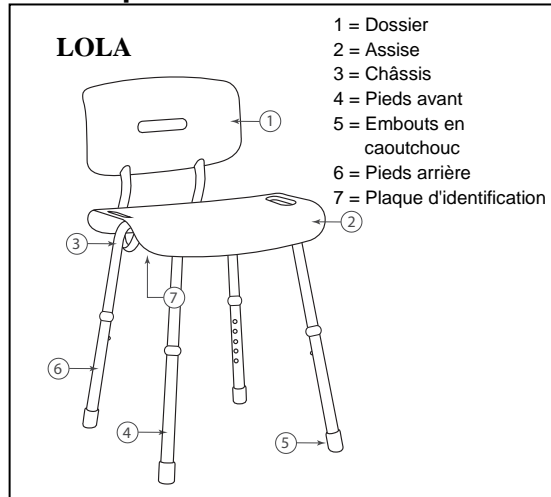

3. Explication des symboles

Poids maximum

Conformité CE

Désignation type

4. Contrôle lors de la réception

Déballez le produit et contrôlez si la livraison est complète. Se trouvent dans le paquet:

- Siège
- Dossier (uniquement pour Lola)
- 4 pieds réglables en hauteur + embouts en caoutchouc (en dessous)
- 5 vis + rondelle
- 2 paire de pieds (au dessus)
- Mode d'emploi

Vérifiez bien que le colis n'ait pas subi de dégâts pendant le transport. Si vous constatez que ce produit ou le colis présente, contre toute attente, des défauts, procédez comme suit:

- Déposez immédiatement une déclaration auprès du transporteur;
- Faites enregistrer les dégâts;
- Informez votre revendeur immédiatement.

5. Utilisation

Le siège de douche peut être utilisée pour une personne.

Le siège de douche peut uniquement être utilisée à l'intérieur, dans une douche ou un bain.

Tous nos sièges de douches sont idéalement conçus pour la douche, baignoire, salle de bain et autres endroits humides. Les embouts en caoutchouc fixés sur chaque pied rendent le produit stable et antidérapant.

Grâce à sa structure, le siège offre différentes possibilités d'adaptation pour les patients en gériatrie ou les patients en cours de révalidation dans un environnement domestique.

Le siège ne peut pas être utilisée comme jouets pour les enfants.

Le siège peut seulement être utilisée sur des surfaces horizontales et pas lisses.

Le fabricant n'est pas responsable des dommages causés par l'absence ou l'inadéquation de l'entretien, ou par le non-respect des instructions de ce manuel.

6. Avant utilisation

- Retirez tous les emballages avant d'utiliser le siège de douche pour la première fois.
- Montage du siège de douche.
- Ajustez l'assise jusqu'à la hauteur souhaitée.

7. Montage du siège de douche

Consulter les dessins d'assemblage ci-joint.

8. Réglage de la hauteur d'assise

⚠ ATTENTION : Risque de chute - Fixez fermement l'assise avant d'utiliser le siège de douche. Assurez- vous que la goupille ① soit bien fixée dans un trou.

⚠ ATTENTION : Risque de chute - Ne dépassez pas la hauteur maximale de l'assise, car votre siège de douche ne sera plus stable.

⚠ ATTENTION : Risque de basculement - Placez les quatre pieds à la même hauteur.

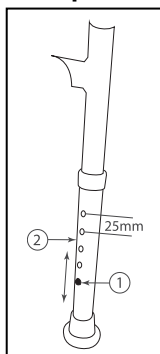

Avant d'utiliser le siège de douche, il est nécessaire d'en ajuster la hauteur.

Suivez la procédure ci-dessous pour ajuster la hauteur de l'assise :

- Poussez sur le goupille de blocage ①.
- Déplacez le pied ② à la hauteur souhaitée (5 positions différentes : écarts de 25 mm.).
- Vérifiez que la goupille ① soit fermement cliquée sur l'arrière dans son logement.
- Réglez l'autre pieds de la même manière.
- Vérifiez que tous les pieds soient placés dans la même position.

9. Transport du siège de douche

La meilleure manière pour transporter du siège de douche Lola : Saisissez la poignée du dossier.

La meilleure manière pour transporter du siège de douche Lory : Saisissez les poignées du siège avec les deux mains.

10. Consignes de sécurité

- **Ne dépassez pas le poids maxi supporté Le produit supporte une charge maximale de 120 kg.**
- Le siège de douche peut seulement être utilisée sur des surfaces horizontales et pas lisses, tout les quatre pieds doivent avoir un contact avec le sol.
- Gardez le à distance des enfants. Le siège de douche n'est pas un jouet.
- Quand le siège est utilisé par des enfant ou à proximité enfants, une surveillance est nécessaire.
- Risque de brûlures – Soyez prudents lorsque vous conduisez dans des environnements chauds ou froids de disposer d'assez de temps et lors des contacts.
- N'utilisez pas le siège de douche lorsqu'il ne fonctionne pas correctement.
- Vérifiez que le siège de douche soit complètement monté avant de l'utiliser.
- Ne tirez pas la chaise de douche lorsque l'utilisateur est assis dedans - Risque de lésion ou dommages.
- Suivez les instructions pour les soins et le contrôle. Le fabricant n'offre aucune garantie si le siège si celui-ci n'est pas utilisé conformément à sa destination et si les contrôles mentionnés dans le mode d'emploi n'ont pas été effectués.

11. Maintenance, Inspection, Entretien

Le mode d'emploi du siège de douche se trouve sur le site Internet de Vermeiren, www.vermeiren.be, www.vermeiren.fr.

INSTRUCTIE HANDLEIDING

Douchestoelen "Lola, Lory"

1. Technische gegevens

⚠ WAARSCHUWING: Risico bij onveilige instellingen - Gebruik enkel de instellingen beschreven in deze handleiding.

| | |
|---|---|
| Merk | Vermeiren |
| Adres | Vermeirenplein 1 / 15 B-2920 Kalmthout |
| Type | Douchestoel |
| Model | Lola |
| Breedte | 450 mm |
| Lengte | 420 mm |
| Hoogte | 690 mm - 790 mm |
| Zithoogte | 420 mm - 520 mm |
| Zitbreedte | 450 mm |
| Zitdiepte | 340 mm |
| Rughoogte | 270 mm |
| Totaal gewicht | 2,85 kg |
| Patiënten gewicht | max. 130 kg |
| Model | Lory |
| Breedte | 450 mm |
| Lengte | 420 mm |
| Hoogte (Zithoogte) | 420 mm - 520 mm |
| Zitbreedte | 450 mm |
| Zitdiepte | 340 mm |
| Totaal gewicht | 2,10 kg |
| Patiënten gewicht | max. 130 kg |
| We behouden ons het recht voor om technische wijzigingen te introduceren. Meettolerantie, +/- 15 mm / 1,5kg | |

We willen U danken voor het vertrouwen dat U in de producten van **VERMEIREN** stelt.

Voor U de douchestoel gebruikt, dient U de handleiding aandachtig te lezen zodat U vertrouwd raakt met het product.

Als U nog vragen hebt, neemt U best contact op met Uw vakhandelaar.

Om een servicepunt of vakhandelaar in Uw buurt te vinden, neemt U contact op met de dichtstbijzijnde Vermeiren faciliteit. Een lijst van de Vermeiren faciliteiten zijn terug te vinden op de laatste bladzijde.

Mensen met een visuele beperking kunnen contact opnemen met de vakhandelaar voor de gebruikersinstructies.

2. Onderdelen

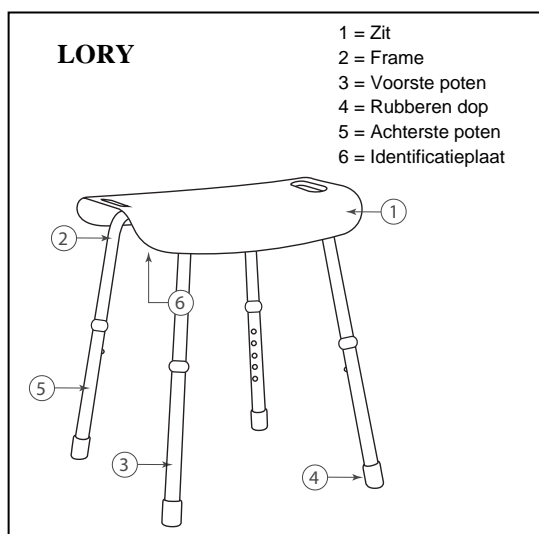
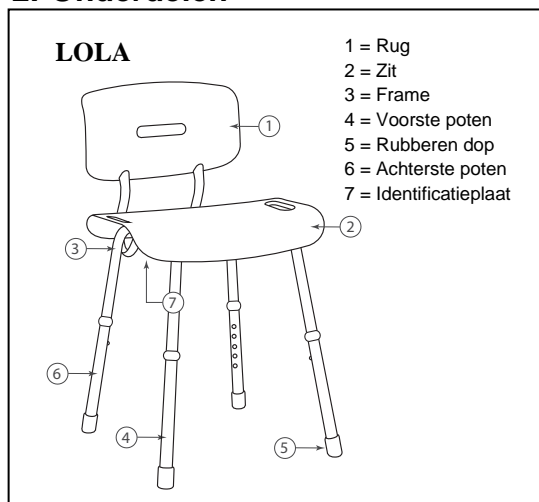

3. Gebruikte symbolen



Maximum gewicht



CE conformiteit



Type aanduiding

4. Controle bij ontvangst

Pak het product uit en controleer of de levering volledig is. In het pakket zitten:

- Zit
- Rug (enkel voor Lola)
- 4 hoogte verstelbare poten + rubberen doppen (onderaan)
- 5 schroeven + rondellen
- 2 paar poten (bovenaan)
- Handleiding

Controleer de zending zorgvuldig op transportschade. Wanneer U vaststelt dat het product na de zending toch een defect vertoont, moet U het volgende doen:

- Neem contact op met de transporteur
- Laat een verslag opmaken van de schade
- Neem direct contact op met de vakhandelaar

5. Gebruik

De douchestoel kan gebruikt worden voor 1 persoon.

De douchestoel kan binnen in de douche of bad gebruikt worden.

Al onze douchestoelen zijn ideaal voor het gebruik in de douche, bad, badkamer of andere vochtige omgevingen. De speciaal ontworpen rubbers aan de uiteinden van de poten zorgen voor een veilige stabiliteit van de douchestoelen en vermijden dat de stoel gaat verschuiven.

De stoel biedt door zijn opbouw verschillende aanpassingsmogelijkheden voor geriatrische patiënten of patiënten tijdens het revalideren in een huiselijke omgeving.

De stoel mag niet gebruikt worden als speelgoed voor kinderen.

Gebruik de stoel enkel op vlakke, niet gladde ondergronden.

Vermeiren is niet aansprakelijk voor schade door gebrekkig of onvoldoende onderhoud of als gevolg van het niet naleven van instructies van deze handleiding.

6. Vóór gebruik

- Verwijder alle verpakking alvorens U de douchestoel voor de eerste keer gebruikt.
- Monteren van de douchestoel.
- Verstel de zit in de gewenste hoogte.

7. Monteren van de douchestoel

Verwijs naar de bijgevoegde montage tekeningen.

8. Verstelling zithoogte

⚠ VOORZICHTIG: Gevaar op vallen - Maak de zit voor gebruik steeds stevig vast. Controleer dat de borgpen ① goed gefixeerd is in een boring.

⚠ VOORZICHTIG: Gevaar op vallen - Overschrijdt de maximum zithoogte niet, anders wordt de douchestoel onstabiel.

⚠ VOORZICHTIG: Kantelgevaar - Plaats de vier poten op dezelfde hoogte.

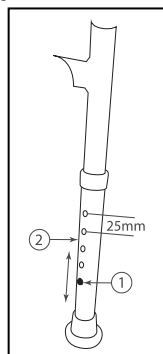

Voor U de douchestoel gaat gebruiken moet U deze eerst op de juiste hoogte instellen.

De zit kan met volgende instructies worden versteld:

- Duw op de borgpen ①.
- Beweeg de poot ② tot de gewenste hoogte (5 verschillende posities: stappen van 25 mm).
- Controleer dat de borgpen ① is terug geklikt en goed gefixeerd is in een boring.
- Verstel de andere poten met dezelfde instructies.
- Controleer dat alle poten in dezelfde positie geplaatst zijn.

9. Dragen van de douchestoel

De beste manier om de douchestoel Lola te dragen: Neem de handgreep van de rug vast.

De beste manier om de douchestoel Lory te dragen:

Neem de handgrepen van de zit met twee handen vast.

10. Veiligheidsinstructies

- **Gebruik niet meer dan de toelaatbare belasting. De toelaatbare belasting voor Uw stoel bedraagt 120 kg.**
- Gebruik de douchestoel op vlakke, niet gladde ondergronden, alle vier de poten moeten contact met de grond hebben.
- Houd het product weg van kinderen. Gebruik de douchestoel niet als speelgoed.
- Wanneer het gebruikt wordt bij, op of vlakbij kinderen, gehandicapten, of mindervaliden dan is een goed toezicht noodzakelijk.
- Gevaar voor brandwonden – Wees voorzichtig bij het gebruik in extreem warme of koude omgevingen voor een bepaalde tijd en bij het aanraken.
- Gebruik de douchestoel niet als deze niet correct werkt.
- Controleer dat de douchestoel volledig gemonteerd is alvorens deze te gebruiken.
- Hef de douchestoel niet op als de gebruiker in de stoel zit - Gevaar op letsel of beschadiging.
- Volg de instructies voor verzorging en controles. De fabrikant is niet aansprakelijk voor schade die werd veroorzaakt door niet juiste controles / verzorging.

11. Onderhoud, Inspectie, Schoonmaken

Voor de onderhoudshandleiding van de douchestoel kan U de website van Vermeiren raadplegen: www.vermeiren.be, www.vermeiren.nl.

GEBRAUCHSANWEISUNG

Duschstuhl "Lola, Lory"

1. Technische Daten

⚠ WARNUNG: Nutzen Sie das Produkt nur gemäß den technischen Vor- und Angaben dieser Gebrauchsanweisung.

| | |
|--|---|
| Hersteller | Vermeiren |
| Adresse | Vermeirenplein 1/15 B-2920 Kalmthout |
| Typ | Duschstuhl |
| Modell | Lola |
| Breite | 450 mm |
| Länge | 420 mm |
| Höhe | 690 mm - 790 mm |
| Sitzhöhe | 420 mm - 520 mm |
| Sitzbreite | 450 mm |
| Sitztiefe | 340 mm |
| Rückenlehnenhöhe | 270 mm |
| Gesamtgewicht | 2,85 kg |
| Tragfähigkeit | max. 130 kg |
| Modell | Lory |
| Breite | 450 mm |
| Länge | 420 mm |
| Höhe (Sitzhöhe) | 420 mm - 520 mm |
| Sitzbreite | 450 mm |
| Sitztiefe | 340 mm |
| Gesamtgewicht | 2,10 kg |
| Tragfähigkeit | max. 130 kg |
| Technische Änderungen vorbehalten. Maßtoleranz +/- 15 mm / 1,5 kg | |

Zunächst möchten wir uns für das Vertrauen bedanken, das Sie in uns gesetzt haben, indem Sie sich für ein **VERMEIREN**-Produkt entschieden haben.

Lesen Sie vor dem Gebrauch des Duschstuhls gründlich die Gebrauchsanweisung; sie soll Sie im Umgang mit diesem Produkt vertraut machen.

Sollten Sie weitere Fragen haben, wenden Sie sich bitte an Ihren Fachhändler.

Um einen Fachhändler in Ihrer Nähe zu finden, stehen Ihnen unsere Niederlassungen gerne zur Verfügung. Eine Auflistung aller Vermeiren Niederlassungen finden Sie auf der letzten Seite dieser Gebrauchsanweisung.

Sehbehinderte können sich zur Erläuterung der Bedienungsanleitung an den Händler wenden.

2. Bauteile

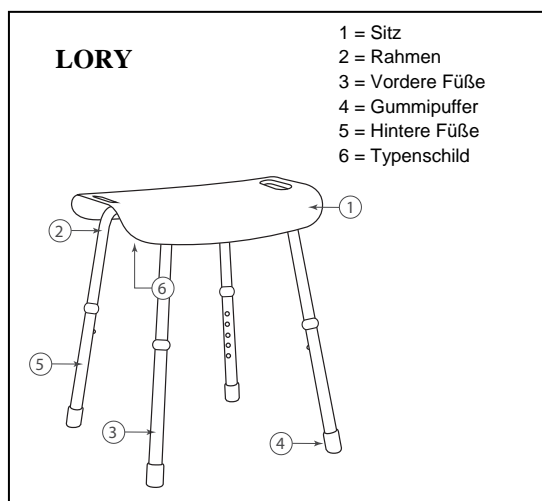
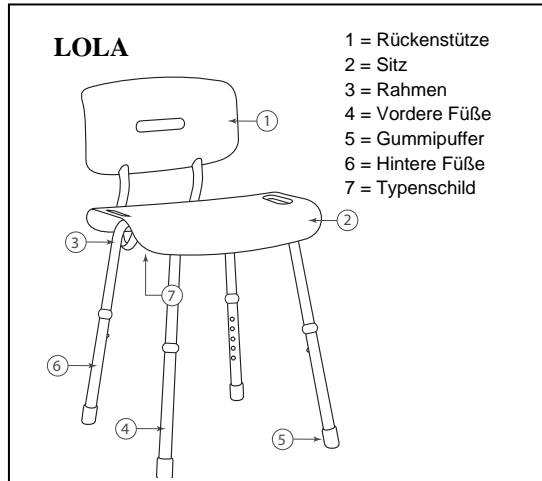

3. Zeichenerklärung



Max. zulässiges Gewicht



CE-Konformität



Typenbezeichnung

4. Prüfungen nach der Lieferung

Packen Sie Ihr Produkt aus und überprüfen Sie, ob die Lieferung vollständig ist. Zum Lieferumfang gehören:

- Sitz
- Rücken (Nur für Lola)
- 4 höhenverstellbare Füße + Gummipuffer
- 5 Schrauben + Unterlegscheibe
- 2 U-förmige Standrahmen (für Montage am Sitz))
- Gebrauchsanweisung

Prüfen Sie die Sendung sorgfältig auf Transportschäden. Sollten Sie feststellen, dass dieses Produkt oder die Sendung wider Erwarten einen Fehler aufweist, so verfahren Sie wie folgt:

- Wenden Sie sich an den Frachtführer.
- Lassen Sie den Schaden protokollieren,
- Informieren Sie Ihren Fachhändler unverzüglich.

5. Zweckbestimmung

Der Duschstuhl ist für die Nutzung von nur einer Person vorgesehen.

Der Duschstuhl ist für die Verwendung im häuslichen Umfeld, in einer Dusche, Bad vorgesehen.

Unsere Duschhocker eignen sich für die Nutzung in Duschen, Badewannen, Badezimmer oder ähnlichen Umgebungen. Die Gummipuffer sind speziell dafür geeignet sicheren Halt auch auf rutschigen Untergründen zu gewährleisten.

Der Stuhl eignet sich hervorragend für ältere Menschen oder während einer Rehabilitation in häuslicher Umgebung.

Der Stuhl darf nicht als Spielzeug für Kinder verwendet werden.

Der Stuhl soll nur auf horizontalen, nicht glatten Untergründen genutzt werden !

Für Schäden durch nicht oder mangelhaft durchgeführte Wartung oder durch Nichtbeachtung der folgenden Anweisungen übernimmt der Hersteller keine Haftung.

6. Vor Gebrauch

- Entfernen Sie alle Verpackungen und Folien, bevor Sie den Duschstuhl nutzen.
- Montieren Sie den Duschstuhl.
- Bringen Sie den Sitz in die gewünschte Höhe.

7. Montieren Duschstuhl

Befolgen Sie die beigefügte Anbauanleitung.

8. Sitzhöhe Einstellung

- ⚠ **VORSICHT: Sturzgefahr - Sorgen Sie vor der Verwendung des Stuhls für eine feste Fixierung des Sitzes. Prüfen Sie, dass der Federpin ① aller 4 FüÙe sichtbar arretiert ist.**
- ⚠ **VORSICHT: Sturzgefahr – Beachten Sie die maximale Höheneinstellung Ihres Sitzes, andernfalls ist Ihr Stuhl nicht mehr stabil.**
- ⚠ **VORSICHT: Kippgefahr - Stellen Sie alle 4 FüÙe immer in der gleichen Höhe ein.**

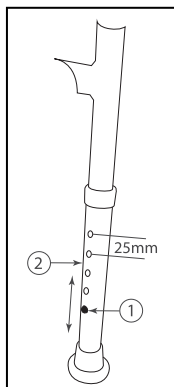

Ehe Sie den Duschstuhl verwenden, müssen Sie den Sitz in die richtige Höhe einstellen.

Der Sitz lässt sich in folgenden Schritten auf die richtige Höhe einstellen:

- Drücken Sie auf den Federknopf ①.
- Ziehen Sie den Fuß ② in die gewünschte Höhe (5 verschiedene Positionen in 25mm-Schritten).
- Prüfen Sie, dass der Federknopf ① wieder sichtbar einrastet.
- Stellen Sie entsprechend alle anderen FüÙe ein.
- Prüfen Sie, dass alle 4 FüÙe in gleicher Höhe eingestellt sind.

9. Transport des Duschstuhls

Die einfachste Methode den Duschstuhl Lola zu transportieren ist, ihn an dem Handgriff im Rücken zu ergreifen und anzuheben. Die einfachste Methode den Duschstuhl Lory zu transportieren ist, die seitlichen Aussparungen des Sitzes zu ergreifen.

10. Sicherheitsanweisungen

- Überlasten Sie nicht den Sitz. Das Produkt darf mit max. 120 kg belastet werden.
- Der Duschstuhl soll nur auf horizontalen, nicht glatten Untergründen genutzt werden, alle 4 FüÙe müssen auf dem Boden stehen !
- Halten Sie den Duschstuhl fern von Kindern. Er ist kein Kinderspielzeug.
- Sollte der Duschstuhl von Kindern (oder in deren Nähe) oder von behinderten Personen genutzt werden, so ist dies nur unter Beaufsichtigung zulässig.
- Verletzungsgefahr – Achten Sie darauf, dass Sie den Duschstuhl keinen extremen Temperaturen aussetzen, da sich die verwendeten Materialien den Umgebungstemperaturen angleichen, was bei Berührung zu Verletzungen führen kann.
- Nutzen Sie den Duschstuhl nicht, wenn Teile von ihm defekt sind.
- Prüfen Sie vor der Nutzung, dass der Duschstuhl komplett montiert ist.
- Heben Sie den Duschstuhl nicht an, während jemand darauf sitzt - Verletzungsgefahr oder Schäden.
- Achten Sie auf die Pflege- und Wartungshinweise. Bei Schäden durch mangelnde Wartung/Pflege haftet der Hersteller nicht.

11. Wartung, Inspektion, Pflege

Hinweise zur Wartung des Duschstuhls entnehmen Sie bitte der Website von Vermeiren: www.vermeiren.de, www.vermeiren.at, www.vermeiren.ch.

MANUALE DI ISTRUZIONI
Sedia da doccia pieghevole
"Lola, Lory"

IT
1. Dati tecnici

⚠ AVVERTENZA: Pericolo di limiti non sicuri. Utilizzare solo nei limiti descritti nel presente manuale.

| | |
|--|---|
| Produttore | Vermeiren |
| Indirizzo | Vermeirenplein 1 / 15 B-2920 Kalmthout |
| Tipo | Sedia da doccia pieghevole |
| Modello | Lola |
| Larghezza | 450 mm |
| Lunghezza | 420 mm |
| Altezza | 690 mm - 790 mm |
| Altezza del sedile | 420 mm - 520 mm |
| Larghezza del sedile | 450 mm |
| Profondità del sedile | 340 mm |
| Altezza dello schienale | 270 mm |
| Peso totale | 2,85 kg |
| Peso del paziente | max. 130 kg |
| Modello | Lory |
| Larghezza | 450 mm |
| Lunghezza | 420 mm |
| Altezza (Altezza del sedile) | 420 mm - 520 mm |
| Larghezza del sedile | 450 mm |
| Profondità del sedile | 340 mm |
| Peso totale | 2,10 kg |
| Peso del paziente | max. 130 kg |
| La casa produttrice si riserva il diritto di apportare modifiche tecniche. Tolleranza +/- 15 mm / kg | |

Ringraziamo per la fiducia accordataci con l'acquisto di un articolo di nostra produzione.

Prima di utilizzare la sedia da doccia meccanica leggere attentamente le presenti istruzioni, allo scopo di acquisire familiarità con il prodotto.

Per qualsiasi chiarimento, rivolgersi al rivenditore specializzato.

Per individuare il centro assistenza o il rivenditore specializzato più vicino, contattare il centro Vermeiren. Nell'ultima pagina del manuale, è disponibile un elenco di centri Vermeiren autorizzati.

I pazienti con problemi di vista possono contattare il rivenditore per le istruzioni d'uso.

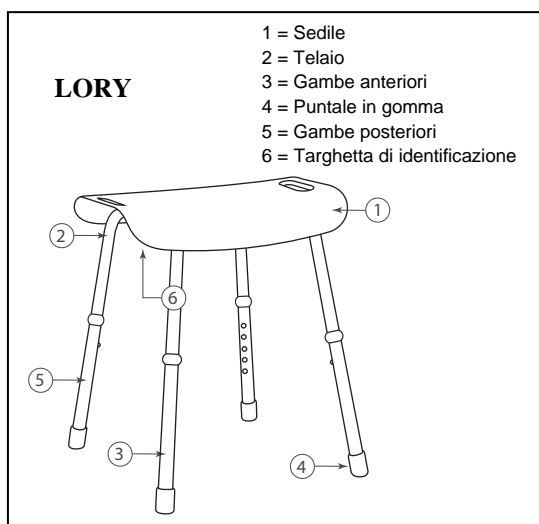
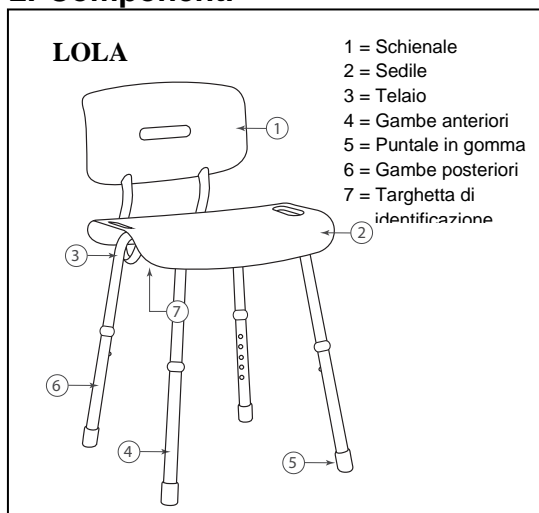
2. Componenti

3. Significato dei simboli

Peso massimo

Conformità CE

Modello

4. Controllo dopo la consegna

Disimballare il prodotto e verificare che tutti i componenti siano stati consegnati. Devono essere incluse le parti seguenti:

- Sedile
- Schienale (solo per il modello Lola)
- 4 Gambe regolazione dell'altezza (sul fondo della scatola) + puntale in gomma
- 5 viti + rondelle
- 2 paia di gambe (in alto)
- Manuale

Verificare che non si siano prodotti danni durante il trasporto. In tal caso procedere come segue:

- Rivolgersi al corriere.
- Far certificare i danni.
- Informare immediatamente il corriere.

5. Utilizzo previsto

La sedia da doccia meccanica deve essere utilizzata da una persona sola.
Può essere utilizzata per uso interno, nella doccia e nella vasca da bagno.

Tutte le nostre sedie da doccia sono ideali per l'utilizzo nella doccia e nella vasca da bagno. Le speciali ventose posizionate sulle gambe creano una sicura stabilità evitando lo scivolamento delle sedie da doccia.

La fabbricazione della sedia da doccia ne consente un utilizzo completo da parte di anziani o persone in riabilitazione in ambienti domestici.

La sedia da doccia non deve essere utilizzata come gioco per i bambini.
La sedia da doccia deve essere utilizzata su superfici orizzontali, asciutte e lisce.

La casa costruttrice non può essere ritenuta responsabile per danni causati da mancanza di manutenzione adeguata o risultanti dal mancato rispetto delle istruzioni contenute nel presente manuale.

6. Prima di utilizzarlo si deve

- Rimuovere tutto l'imballo prima di usarlo per la prima volta.
- Assemblare il prodotto.
- Regolare il sedile nella altezza desiderata.

7. Assemblaggio della sedia da doccia

Per il montaggio seguire le indicazioni del disegno allegato.

8. Regolazione dell'altezza del sedile

- ⚠ **ATTENZIONE: Rischio di caduta – Bloccare saldamente le sedile prima di utilizzare la sedia da doccia. Verificare che l'aggancio ① sia ben incastrato nel foro.**
- ⚠ **ATTENZIONE: Per evitare rischi di caduta: non portare la sedia da doccia alla massima altezza causando perdita di stabilità.**
- ⚠ **ATTENZIONE: Rischio di ribaltamento - Posizionare le quattro gambe alla stessa altezza.**

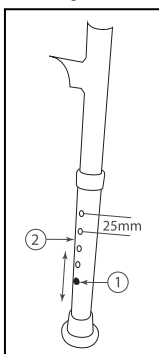

Prima di usare la sedia da doccia è necessario regolarle all'altezza giusta.

Per regolare in altezza la sedile, seguire la procedura seguente:

- Premere sull'aggancio ①.
- Muovere le gambe ② fino all'altezza desiderata (5 posizioni diverse ad intervalli di 25 mm).
- Verificare che l'aggancio ① sia ben posizionato nel foro.
- Regolare le altre gambe seguendo gli stessi passaggi.
- Verificare che tutte e quattro le gambe siano nella stessa posizione.

9. Trasporto della sedia da doccia

Il modo migliore per trasportare la sedia da doccia Lola è afferrarla per le maniglie sullo schienale.

Il modo migliore per trasportare la sedia da doccia Lory è afferrarla con due mani per le maniglie sul sedile.

10. Istruzioni per la sicurezza

- **Non sovraccaricare la sedia. La portata massima è di Kg.120.**
- Utilizzare la sedia da doccia in orizzontale, posizionato su superfici non scivolose, tutte e quattro le gambe devono essere a contatto del pavimento.
- Tenere lontano dalla portata dei bambini. La sedia da doccia non deve essere utilizzata come giocattolo.
- Se la sedia viene utilizzata da o vicino a bambini, invalidi o disabili, è necessaria la supervisione di un adulto.
- Pericolo di ustioni. Prestare attenzione durante l'uso in ambienti caldi o freddi per un determinato periodo di tempo e quando si tocca il dispositivo.
- Non utilizzare la sedia da doccia quando non funziona correttamente.
- Accertarsi che la sedia sia perfettamente e correttamente assemblata prima del suo utilizzo.
- Non sollevare la sedia mentre qualcuno è seduto sopra. - Rischio di lesioni o danni.
- La casa costruttrice declina ogni garanzia e responsabilità in caso di uso improprio e di mancata esecuzione dei controlli prescritti nelle istruzioni per l'uso. La casa costruttrice declina ogni garanzia e responsabilità in caso di uso improprio e di mancata esecuzione dei controlli prescritti nelle istruzioni per l'uso.

11. Manutenzione, Controllo, Pulizia

Per il manuale di manutenzione della sedia da doccia consultate il sito web Vermeiren:
www.vermeiren.it.

MANUAL DE INSTRUCCIONES

Sillas de ducha "Lola, Lory"

1. Datos técnicos

⚠ ADVERTENCIA: Riesgo por ajustes peligrosos; utilice únicamente los ajustes indicados en este manual.

| | |
|---|--|
| Fabricante | Vermeiren |
| Dirección | Vermeirenplein 1/15, B-2920 Kalmthout |
| Tipo | Silla de ducha |
| Modelo | Lola |
| Anchura | 450 mm |
| Longitud | 420 mm |
| Altura | 690 mm - 790 mm |
| Altura del asiento | 420 mm - 520 mm |
| Anchura del asiento | 450 mm |
| Profundidad del asiento | 340 mm |
| Altura del respaldo | 270 mm |
| Peso total | 2,85 kg |
| Peso del paciente | máx. 130 kg |
| Modelo | Lory |
| Anchura | 450 mm |
| Longitud | 420 mm |
| Altura (Altura del asiento) | 420 mm - 520 mm |
| Anchura del asiento | 450 mm |
| Profundidad del asiento | 340 mm |
| Peso total | 2,10 kg |
| Peso del paciente | máx. 130 kg |
| Nos reservamos el derecho a aplicar modificaciones técnicas. Tolerancia de la medida +/- 15 mm/kg | |

En primer lugar, queremos agradecerle la confianza que ha puesto en nosotros eligiendo un producto **VERMEIREN**.

Antes de usar la silla de ducha, lea el manual de instrucciones con atención para familiarizarse con el producto.

Si tiene más preguntas, le rogamos que consulte a su distribuidor especializado.

Para encontrar un centro de servicio o un distribuidor especializado cerca de usted, póngase en contacto con el centro Vermeiren más próximo. Puede encontrar una lista con los centros Vermeiren en la última página.

Las personas con deficiencias visuales pueden ponerse en contacto con el distribuidor para obtener las instrucciones de uso.

2. Componentes

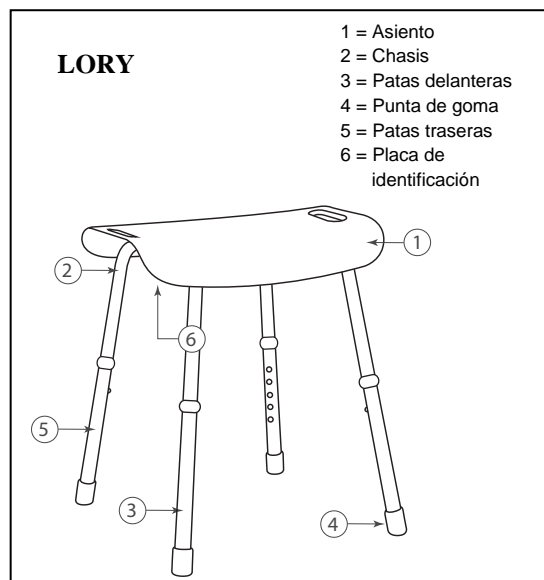
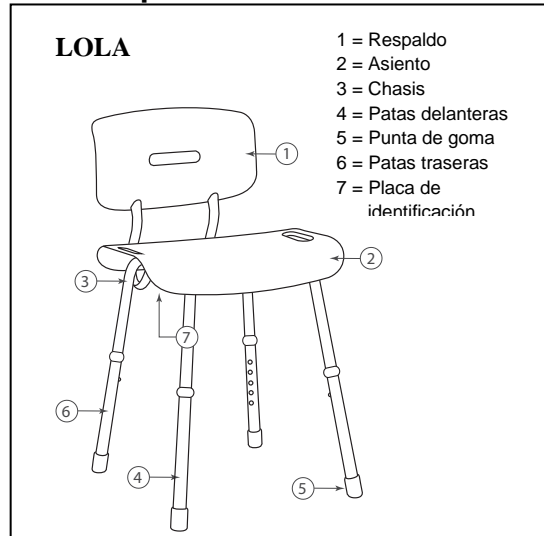

3. Explicación de los símbolos



Peso máximo



Conformidad con la normativa CE



Designación de tipo

4. Comprobación tras la entrega

Desembale el producto y compruebe que incluye todos los componentes. El paquete debe contener los siguientes elementos:

- Asiento
- Respaldo (solo para Lola)
- Cuatro patas con ajuste de altura (en la parte inferior) y puntas de goma
- 5 tornillos + arandelas
- Dos pares de patas (en la parte superior)
- Manual

Inspeccione el producto para comprobar si ha sufrido daños durante el transporte. Si encuentra daños tras la entrega, proceda de la siguiente manera:

- Póngase en contacto con el transportista
- Haga una lista con los problemas detectados
- Póngase en contacto con su proveedor

5. Uso previsto

Solo utilizarlo una sola persona.

La silla de ducha se utiliza en espacios interiores, en la ducha del baño.

Todas nuestras sillas de ducha son ideales para su uso en la ducha, la bañera, el baño u otros lugares húmedos. Las gomas de los extremos de las patas hacen que la silla de ducha sea muy estable y no se resbale.

La silla está indicada para personas mayores o para personas que están haciendo una rehabilitación en el hogar.

La silla no se debe utilizar como diversión para niños.

Utilizar la silla en horizontal, que no resbalen.

El fabricante no asumirá responsabilidad alguna por los daños causados por la falta de mantenimiento, por un mantenimiento inadecuado o si no se siguen las instrucciones indicadas en este manual.

6. Antes de usar

- Retire todo el embalaje antes de usar la silla de ducha por primera vez.
- Montaje de la silla de ducha.
- Ajuste el asiento a la altura que desee.

7. Montaje de la silla de ducha

Consulte las imágenes de montaje adjuntas.

8. Ajuste de la altura del asiento

⚠ PRECAUCIÓN: Riesgo de caída. Fije bien el asiento antes de usar la silla de ducha. Compruebe que el pasador ① está firmemente fijado en el agujero.

⚠ PRECAUCIÓN: Riesgo de caída: Respete el ajuste de altura máxima del asiento; de lo contrario, la silla de ducha perderá estabilidad.

⚠ PRECAUCIÓN: Riesgo de vuelco - Coloque las cuatro patas a la misma altura.

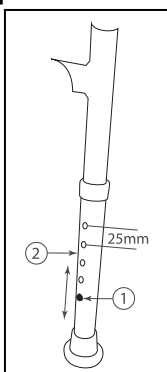

Antes de usar la silla de ducha, debe ajustar el asiento a la altura adecuada.

Pasos para ajustar la altura del asiento:

- Presione el pasador ①.
- Mueva la pata ② hasta la altura deseada (5 posiciones distintas: intervalos de 25 mm).
- Compruebe que el pasador ① queda firmemente fijado en el agujero con un clic.
- Siga estas mismas instrucciones para ajustar las otras patas.
- Compruebe que todas las patas están en la misma posición.

9. Transporte de la silla de ducha

La mejor forma de transportar la silla de ducha Lola es sujetando la empuñadura del respaldo.

La mejor forma de transportar la silla de ducha Lory es sujetando las empuñaduras del asiento con ambas manos.

10. Instrucciones de seguridad

- **No sobrepasar dicho peso. La presión máxima para este aparato es de 120 Kg.**
- Utilice la silla de ducha en superficies horizontales que no sean blandas. Las cuatro patas deben estar en contacto con el piso.
- Manténgalo alejado de los niños. La silla de ducha no se usa como un juguete.
- La supervisión es necesaria cuando sea utilizado por niños o cerca de ellos, minusválidos o discapacitados.
- Riesgo de quemaduras: tenga cuidado cuando circule por entornos calientes o fríos durante un período de tiempo prolongado, ya que podría quemarse al tocar el dispositivo.
- No utilice la silla de ducha cuando no funciona adecuadamente.
- Compruebe que la silla de ducha esté bien colocada antes de utilizarla.
- No levante la silla de ducha cuando el usuario esté sentado en la silla: hay riesgo de lesiones o daños.
- Tenga en cuenta las instrucciones de cuidado y mantenimiento. El fabricante no asume ninguna responsabilidad por los daños derivados de un cuidado o mantenimiento incorrectos.

11. Mantenimiento, Cuidados

Inspección,

Para consultar el manual de mantenimiento de la silla de ducha, visite el sitio web de Vermeiren.

Instrukcję obsługi

Krzesło prysznicowe "Lola, Lory"

1. Dane techniczne

⚠ OSTRZEŻENIE: Ryzyko niebezpiecznych ustawień — należy używać wyłącznie ustawień opisanych w tej instrukcji obsługi.

| | |
|--|---|
| Producent | Vermeiren |
| Adres | Vermeirenplein 1 / 15 B-2920 Kalmthout |
| Typ | Krzesło prysznicowe |
| Model | Lola |
| Szerokość | 450 mm |
| Długość | 420 mm |
| Wysokość | 690 mm - 790 mm |
| Wysokość siedziska | 420 mm - 520 mm |
| Szerokość siedziska | 450 mm |
| Głębokość siedziska | 340 mm |
| Wysokość oparcia | 270 mm |
| Całkowity ciężar | 2,85 kg |
| Obciążenie | maks. 130 kg |
| Model | Lory |
| Szerokość | 450 mm |
| Długość | 420 mm |
| Wysokość (Wysokość siedziska) | 420 mm - 520 mm |
| Szerokość siedziska | 450 mm |
| Głębokość siedziska | 340 mm |
| Całkowity ciężar | 2,10 kg |
| Obciążenie | maks. 130 kg |
| Producent zastrzega sobie prawo do wprowadzania zmian parametrów technicznych. Tolerancja pomiaru +/- 15 mm / 1,5 kg | |

Dziękujemy za zaufanie jakim nas Państwo obdarzyliście wybierając wyroby **VERMEIREN**.

Przed użyciem krzesła prysznicowego, uważnie przeczytaj instrukcję obsługi; będzie to pomocne w zapoznaniu się z tym produktem.

W razie jakichkolwiek pytań prosimy kontaktować się ze sprzedawcą.

Aby uzyskać informację o odpowiednim punkcie serwisowym lub wyspecjalizowanym sprzedawcy, należy skontaktować się z najbliższym przedstawicielem firmy Vermeiren. Wykaz przedstawicieli firmy Vermeiren podano na ostatniej stronie.

Osoby niedowidzące mogą skontaktować się ze sprzedawcą w celu uzyskania instrukcji użytkowania.

2. Elementy składowe

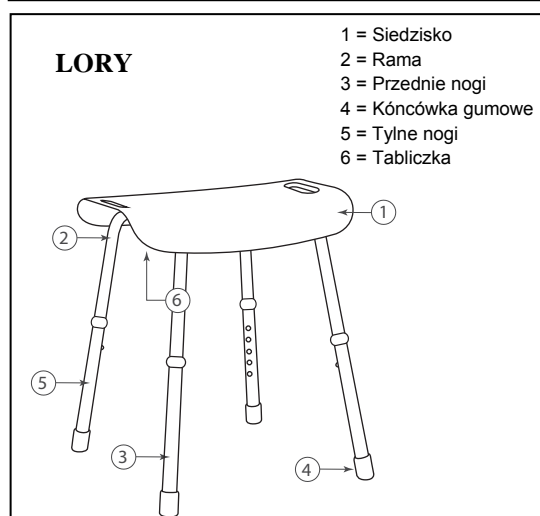
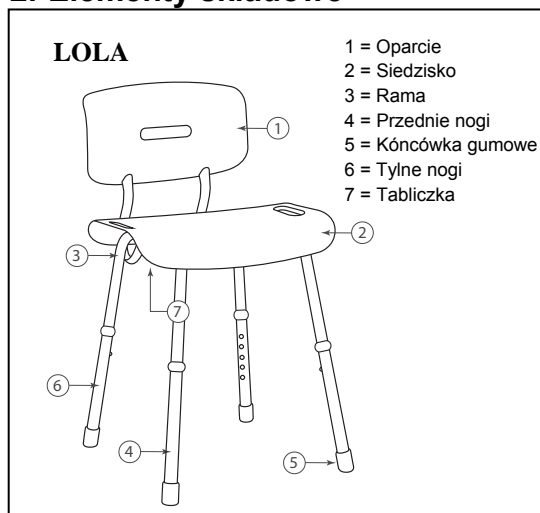

3. Objasnienie symboli



Waga maksymalna



CE deklaracja



Oznaczenie typu

4. Kontrola po dostawie

Dostarczony produkt należy rozpakować i sprawdzić, czy zawiera wszystkie elementy. W zestawie powinny znajdować się:

- Siedzisko
- Oparcie (tylko model Lola)
- 4 Cztery regulowane nogi (na dole) + kóncówka gumowe
- 5 śruby + śrubokręt
- 2 pary nóg (na górze)
- Instrukcja obsługi

Proszę sprawdzić wyrób pod kątem zniszczeń w transporcie. Jeśli wyrób nosi ślady uszkodzeń w transporcie proszę zastosować się do poniższej procedury:

- Proszę skontaktować się i poinformować firmę transportową
- Sporządzić listę uszkodzeń

- Skontaktuj się ze sprzedawcą

5. Przeznaczenie

Krzeselko prysznicowe powinno być używane przez jedną osobę.

Krzeselko prysznicowe powinno być używane wewnątrz pod prysznicem bądź w wannie.

Wszystkie nasze krzeselko prysznicowe prysznicowe idealnie nadają się do użytku pod prysznicem, w wannie, w łazienkach i innych wilgotnych pomieszczeniach. Specjalnie zaprojektowane gumy na końcówkach nóg gwarantują stabilność krzesłek oraz skutecznie przeciwdziałają poślizgowi.

Konstrukcja krzeselka prysznicowego umożliwia osobom starszym lub przechodzącym okres rehabilitacji korzystanie z wszystkich funkcji krzesła prysznicowego w środowisku domowym.

Krzesło prysznicowe nie powinno być używane jako zabawka dla dzieci.

Krzesło prysznicowe powinno się używać w pozycji horyzontalnej i nie gładkiej powierzchni.

Producent nie ponosi odpowiedzialności za uszkodzenia spowodowane zaniedbaniem konserwacji, nieodpowiednim serwisowaniem bądź będące skutkiem nieprzestrzegania zaleceń zawartych w niniejszej instrukcji obsługi.

6. Przed użyciem krzesła prysznicowego pierwszy raz należy

- Usuń wszystkie materiały zabezpieczające przed użyciem krzesła prysznicowego pierwszy raz.
- Zmontuj krzesło prysznicowe.
- Ustaw siedziska w odpowiedniej wysokości.

7. Montaż krzeselka prysznicowego

Cały rozdział znajdziesz w osobnym załączniku do tej instrukcji.

8. Regulacja wysokości siedziska

- ⚠ **PRZESTROGA: Ryzyko upadku - Dobrze umocuj siedzisko przed użyciem krzesła prysznicowego. Sprawdź czy sprężynki blokujące ① znajdują się w wyznaczonych otworach.**
- ⚠ **PRZESTROGA: Ryzyko upadku – Nie należy przekraczać maksymalnego poziomu wysokości rączek do pchania. Krzesło prysznicowe utraci stabilność.**
- ⚠ **PRZESTROGA: Ryzyko przewrócenia - Wszystkie cztery nogi powinny znajdować się na tej samej wysokości.**

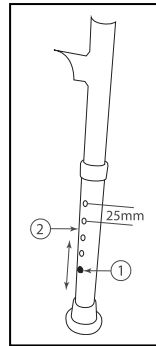

Przed użyciem krzeselka prysznicowego, należy ustawić siedzisko w prawidłowej wysokości.

Wysokość położenia siedziska może być regulowana w następujący sposób:

- Wciśnij sprężynkę blokującą ①.
- Przesuń nogi ② do pożądanej przez siebie wysokości. (5 różnych pozycji: miarka co 25 mm).
- Sprawdź czy sprężynka zabezpieczająca ① kliknęła i znalazła się w prawidłowym otworze.
- Ustaw drugie nogi w takim samym sposób.
- Sprawdź czy wszystkie nogi są w tej samej pozycji.

9. Przenoszenie krzesła prysznicowego

Najlepszy sposób na przeniesienie krzesła prysznicowego Lola: złap za otwór znajdujący się na oparciu.

Najlepszy sposób na przeniesienie krzesła prysznicowego Lory: złap za otwory znajdujące się na siedzisku.

10. Instrukcje bezpieczeństwa

- **Nie należy przekraczać dopuszczalnej wagi obciążeniowej na krzesła. (120 kg na krzesła.)**
- Używaj krzesła prysznicowego tylko w płaszczyźnie horyzontalnej, na nie gładkiej zamkniętej powierzchni. Wszystkie 4 nogi powinny dotykać podłoża.
- Należy trzymać z dala od dzieci. Krzesło prysznicowe nie służy do zabawy dla dzieci.
- Jeżeli krzesło prysznicowe jest używane przez dzieci lub w ich pobliżu, oraz używany jest przez osoby niepełnosprawne to potrzebny jest nadzór.
- Istnieje ryzyko poparzenia - Należy zachować ostrożność podczas przewożenia przy bardzo wysokich i niskich temperaturach przez dłuższy czas i przy kontakcie ze skórą.
- Nie używaj krzesła prysznicowego kiedy nie działa właściwie.
- Sprawdź czy krzeselko jest prawidłowo złożone przed użyciem..
- Nie podnoś krzesła toaletowego gdy ktoś na nim się znajduje - Ryzyko urazu lub uszkodzenia.
- Proszę dokładnie zapoznać się z instrukcją w zakresie bezpieczeństwa i konserwacji. Producent nie bierze odpowiedzialności za zniszczenia spowodowane przez nie właściwe użytkowanie i konserwację.

11. Konserwacja, Pielęgnacja

Kontrola,

Instrukcje dotyczące konserwacji krzeselka prysznicowego znajdziesz na stronie internetowej firmy Vermeiren: www.vermeiren.pl.



SERVICE

The shower chair was serviced:
Le siège de douche a été contrôlé:
De douchestoel is gecontroleerd:

Der Duschstuhl wurde überprüft:
La sedia da doccia è stat ispezionata:
La silla de ducha ha sido revisada por:
Z krzesło prysznicowe był serwisowany:

Dealer's stamp • Cachet du revendeur • Stempel van de handelaar
Händlerstempel • Timbro del rivenditore • Sello del distribuidor •
Dealerzy pieczęć:

Date • Datum • Data • Fecha:

Dealer's stamp • Cachet du revendeur • Stempel van de handelaar
Händlerstempel • Timbro del rivenditore • Sello del distribuidor •
Dealerzy pieczęć:

Date • Datum • Data • Fecha:

Dealer's stamp • Cachet du revendeur • Stempel van de handelaar
Händlerstempel • Timbro del rivenditore • Sello del distribuidor •
Dealerzy pieczęć:

Date • Datum • Data • Fecha:

Dealer's stamp • Cachet du revendeur • Stempel van de handelaar
Händlerstempel • Timbro del rivenditore • Sello del distribuidor •
Dealerzy pieczęć:

Date • Datum • Data • Fecha:

Dealer's stamp • Cachet du revendeur • Stempel van de handelaar
Händlerstempel • Timbro del rivenditore • Sello del distribuidor •
Dealerzy pieczęć:

Date • Datum • Data • Fecha:

Dealer's stamp • Cachet du revendeur • Stempel van de handelaar
Händlerstempel • Timbro del rivenditore • Sello del distribuidor •
Dealerzy pieczęć:

Date • Datum • Data • Fecha:

Dealer's stamp • Cachet du revendeur • Stempel van de handelaar
Händlerstempel • Timbro del rivenditore • Sello del distribuidor •
Dealerzy pieczęć:

Date • Datum • Data • Fecha:

Dealer's stamp • Cachet du revendeur • Stempel van de handelaar
Händlerstempel • Timbro del rivenditore • Sello del distribuidor •
Dealerzy pieczęć:

Date • Datum • Data • Fecha:

Dealer's stamp • Cachet du revendeur • Stempel van de handelaar
Händlerstempel • Timbro del rivenditore • Sello del distribuidor •
Dealerzy pieczęć:

Date • Datum • Data • Fecha:

Dealer's stamp • Cachet du revendeur • Stempel van de handelaar
Händlerstempel • Timbro del rivenditore • Sello del distribuidor •
Dealerzy pieczęć:

Date • Datum • Data • Fecha:

- For service checklists an additional technical information, please see our specialist dealers nearest to you. More information on our website at: www.vermeiren.com.
- Les listes des contrôles à effectuer lors des entretiens de même que toute autre information technique sont disponibles auprès de nos filiales. Pour de plus amples informations, consultez le site: www.vermeiren.fr, www.vermeiren.be.
- Servicelijsten en andere technische informatie kunt u aanvragen bij onze vestigingen. Meer informatie vindt u ook op: www.vermeiren.be, www.vermeiren.nl.
- Servicechecklisten und weitere technische Informationen erhalten Sie über unsere Niederlassungen. Informationen unter: www.vermeiren.de, www.vermeiren.at, www.vermeiren.ch.
- Gli elenchi di controllo di manutenzione e ulteriori informazioni tecniche sono disponibili presso le nostre filiali. Per informazioni consultare il sito: www.vermeiren.it.
- Para un servicio de revisión o información técnica adicional, por favor, consulte a nuestros distribuidores especialistas más cercanos. Más información en nuestra página web: www.vermeiren.es.
- Po dodatkowe informacje techniczne oraz listę części zamiennych proszę się kontaktować z naszym wyspecjalizowanymi dystrybutorami w pobliżu miejsca zamieszkania. Więcej informacji na naszej stronie www.vermeiren.pl.

ITALIANO

GARANZIA CONTRATTUALE

La carrozzine manuali sono garantite 5 anni, la carrozzine ultra leggera 4 anni. Le carrozzine elettroniche, tricicli, letti e altri prodotti: 2 anno contro tutti i difetti di costruzione o di materiale (batterie 6 mesi). Multiposizioni 3 anni. Questa garanzia e' limitata alle sostituzioni di parti riconosciute difettose.

CONDIZIONI

Per far valere la garanzia, e' necessario indirizzarla al vostro distributore di fiducia che presentera' al produttore il tagliando.

RISERVE

Questa garanzia non potra' essere applicata nei seguenti casi:

- danno dovuto al cattivo ed improprio utilizzo della carrozzina,
- danno subito durante il trasporto,
- incidente o caduta,
- smontaggio, modifica, o riparazione effettuate in proprio,
- usura abituale della carrozzina,
- invio del tagliando di garanzia con la data di acquisto.



VERMEIREN



**GARANTÍA
GARANTIE
WARRANTY
GARANTIE
GARANZIA**

VERMEIREN GROUP
VERMEIRENPLEIN 1-15
B-2920 Kalmthout
Tel.: 00 32 (0)3 620 20 20
Fax: 00 32 (0)3 666 48 94
www.vermeiren.com

B

Naam/Nom/Name
Name/Nome

Adres/Adresse/Address
Adresse/Indirizzo

Woonplaats/Domicile/Home
Wohnort/Citta

E-mail

Artikel/Article/Article
Artikel/Articolo

Reeks nr./N° de série/Serie nr.
Serien-Nr./No. di serie

Aankoopdatum/Date d'achat/Date of purchase
Kaufdatum/Data di acquisto

Stempel verkoper/Timbre du vendeur
Dealer stamp/Händlerstempel
Timbro del rivenditore

A

Nombre/Nom/Name
Name/Nome

Dirección/Adresse/Address
Adresse/Indirizzo

Ciudad/Domicile/Home
Wohnort/Citta

E-mail

Artículo/Article/Article
Artikel/Articolo

Núm. de serie/N° de série/Serie nr.
Serien-Nr./No. di serie

Fecha de adquisición/Date d'achat/Date of purchase
Kaufdatum/Data di acquisto

Sello del distribuidor /Timbre du vendeur
Dealer stamp/Händlerstempel
Timbro del rivenditore

ESPAÑOL

CONTRATO DE GARANTÍA

Garantía de 5 años para sillas de ruedas estándar. Garantía de 4 años para las sillas de ruedas ligeras. Garantía de 2 años para las sillas de ruedas electrónicas, triciclos, camias y otros productos. (las baterías tienen una garantía de 6 meses). Garantía de 3 años para las sillas de ruedas multi-posición. Esta garantía se limita a la sustitución de las piezas defectuosas o recambios.

CONDICIONES DE APLICACIÓN

Para reclamar esta garantía, debe de entregar a su distribuidor oficial de Vermeiren el apartado "B" de esta tarjeta. La garantía sólo es válida cuando las piezas son sustituidas por Vermeiren Bélgica.

EXCEPCIONES

Esta garantía no es válida en caso de:

- Daños debidos a un uso incorrecto de la silla de ruedas.
- Daños durante el transporte.
- Involucración en un accidente.
- Desmontaje, modificación o reparación que no haya sido realizada por nuestra compañía y / o distribuidor oficial de Vermeiren.
- Desgaste normal de la silla de ruedas.
- Que no se entregue la tarjeta de garantía

FRANCAIS

GARANTIE CONTRACTUELLE

Les fauteuils manuels standard sont garantis 5 ans, les fauteuils ultra légers 4 ans. Les fauteuils électroniques, tricycloès, lits et d'autres produits: 2 ans contre tous vices de construction ou de matériaux (batteries 6 mois).

Cette garantie est expressément limitée au remplacement des éléments ou pièces détachées reconnues défectueuses.

CONDITIONS D'APPLICATION

Pour prétendre à cette garantie, il faut présenter le certificat de garantie que vous avez conservé à votre distributeur Vermeiren. La garantie est uniquement valable au siège de la société.

RESERVES

Cette garantie ne pourra être appliquée en cas de:

- dommage dû à la mauvaise utilisation du fauteuil,
- endommagement pendant le transport,
- accident ou chute,
- démontage, modification ou réparation fait en dehors de notre société,
- usure normale du fauteuil,
- non retour du coupon de garantie.

ENGLISH

CONTRACTUAL WARRANTY

We offer 5 years of warranty on standard wheelchairs, lightweight wheelchairs 4 years. Electronic wheelchairs, tricycles and other products: 2 years (batteries 6 months) and multipoosition wheelchairs 3 years. This warranty is limited to the replacement of defective or spare parts.

APPLICATION CONDITIONS

In order to claim its warranty, part "B" of this card has to be given to your official Vermeiren dealer. The warranty is only valid when parts are replaced by Vermeiren in Belgium.

EXCEPTIONS

This warranty is not valid in case of:

- damage due to incorrect usage of the wheelchair,
- damage during transport,
- involvement in an accident,
- a dismount, modification or repair carried outside of our company and/or official Vermeiren dealership,
- normal wear of the wheelchair,
- non-return of the warranty card

DEUTSCH

GARANTIEERKLÄRUNG

Wir garantieren, dass für unsere Rollstühle hochwertige Produkte verwendet werden, die in sorgfältiger Verarbeitung nach dem neuesten Stand der Technik montiert werden. Bevor Ihr Rollstuhl unser Werk verlassen hat, wurde er einer eingehenden Endkontrolle unterzogen, um auch letzte, eventuell vorhandene Mängel aufzuspüren.

Auf Standardrollstühle gewähren wir eine Garantie von 5 Jahren, auf Leichtgewichtrollstühle 4 Jahre, auf elektronische Rollstühle, Dreiräder, Betten und andere Produkte: 2 Jahre (Batterien 6 Monate), auf Multifunktionsrollstühle 3 Jahre.

In dieser Garantie eingeschlossen sind alle Mängel, die auf einen Produkt- oder Verarbeitungsfehler zurückzuführen sind. Dieser Garantie unterliegen keine Schäden aus unsachgemäßer Benutzung. Ebenfalls sind Verschleißteile von der Garantie ausgenommen.

Sollte einmal der Fall eingetreten sein, dass Sie aus berechtigtem Grunde mit Ihrem Rollstuhl unzufrieden sind, so wenden Sie sich bitte unverzüglich an Ihren Fachhändler. Er wird sich in enger Zusammenarbeit mit uns darum bemühen, eine für Sie zufriedenstellende Lösung zu finden.

A

- Por favor entreguelo en el plazo de 8 días a partir de la fecha de compra o registre su producto en nuestra página web, <http://www.vermeiren.be/registration>

- à renvoyer dans les 8 jours après achat ou registrar votre produit sur notre site, <http://www.vermeiren.be/registration>

- please return within 8 days of date of purchase or register your product at our website, <http://www.vermeiren.be/registration>

- zurückschicken innerhalb von 8 Tagen nach Kauf oder registrieren Sie Ihr Produkt auf unserer Website, <http://www.vermeiren.be/registration>

- da restituire entro 8 giorni dalla data di acquisto o registrar il vostro prodotto al nostro web site, <http://www.vermeiren.be/registration>

B

- en caso de reparación, por favor, añada el apartado "B".
- en cas de réparation, veuillez ajouter la carte "B".
- in case of repair, please add part "B".
- im Falle einer Reparatur, Karte "B" beifügen
- in case di riparazione, rispediteci la carta "B".

VERMEIREN GROUP
Vermeirenplein 1/15
B-2920 Kalmarhout
BELGIUM





Notes

A series of horizontal dotted lines for writing notes.



Notes

A series of horizontal dotted lines for taking notes.

Belgium

N.V. Vermeiren N.V.

Vermeirenplein 1 / 15
B-2920 Kalmthout
Fax: +32(0)3 666 48 94
website: www.vermeiren.be
e-mail: info@vermeiren.be

France

Vermeiren France S.A.

Z. I., 5, Rue d'Ennevelin
F-59710 Avelin
Tel: +33(0)3 28 55 07 98
Fax: +33(0)3 20 90 28 89
website: www.vermeiren.fr
e-mail: info@vermeiren.fr

Italy

Vermeiren Italia

Viale delle Industrie 5
I-20020 Arese MI
Tel: +39 02 99 77 07
Fax: +39 02 93 58 56 17
website: www.vermeiren.it
e-mail: info@vermeiren.it

Poland

Vermeiren Polska Sp. z o.o

ul. Łączna 1
PL-55-100 Trzebnica
Tel: +48(0)71 387 42 00
Fax: +48(0)71 387 05 74
website: www.vermeiren.pl
e-mail: info@vermeiren.pl

Czech Republic

Vermeiren ČR S.R.O.

Nádražní 132
702 00 Ostrava 1
Tel: +420 596 133 923
Fax: +420 596 121 976
website: www.vermeiren.cz
e-mail: info@vermeiren.cz

Germany

Vermeiren Deutschland GmbH

Wahlerstraße 12 a
D-40472 Düsseldorf
Tel: +49(0)211 94 27 90
Fax: +49(0)211 65 36 00
website: www.vermeiren.de
e-mail: info@vermeiren.de

Austria

Vermeiren Austria GmbH

Schärddinger Strasse 4
A-4061 Pasching
Tel: +43(0)7229 64900
Fax: +43(0)7229 64900-90
website: www.vermeiren.at
e-mail: info@vermeiren.at

Switzerland

Vermeiren Suisse S.A.

Eisenbahnstrasse 62
3645 Gwatt (Thun)
Tel: +41(0)33 335 14 75
Fax: +41(0)33 335 14 67
website: www.vermeiren.ch
e-mail: info@vermeiren.ch

Spain / Portugal

Vermeiren Iberica, S.L.

Carratera de Cartellà, Km 0,5
Sant Gregori Parc Industrial Edifici A
17150 Sant Gregori (Girona)
Tel: +34 972 42 84 33
Fax: +34 972 40 50 54
website: www.vermeiren.es
e-mail: info@vermeiren.es

Manufacturer

Vermeiren GROUP

Vermeirenplein 1 / 15
B-2920 Kalmthout
Tel: +32(0)3 620 20 20
Fax: +32(0)3 666 48 94
website: www.vermeiren.be
e-mail: info@vermeiren.be