

DISEGNO TECNICO

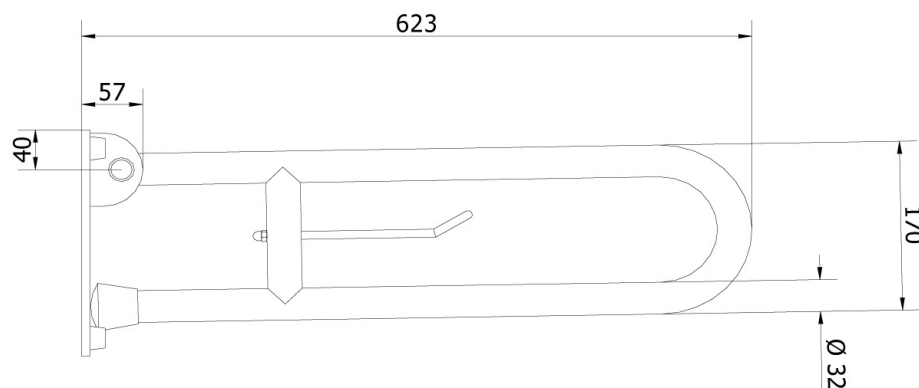

FOTO

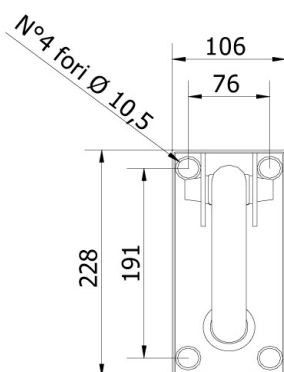
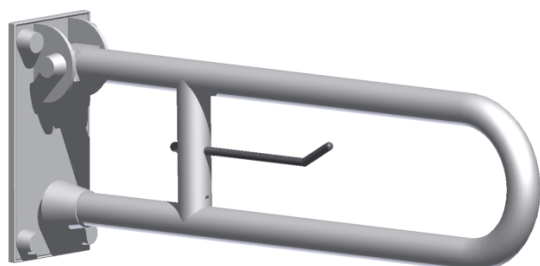

FAMIGLIA PRODOTTO: MANIGLIONI E CORRIMANO – SERIE VERNICIATA

CODICE: 640-I-B

DESCRIZIONE:

Barra di sostegno ribaltabile, mm 600, con portarotolo e dispositivo di bloccaggio in posizione verticale. Isolata. Colore bianco.

PRESTAZIONI MECCANICHE:

Capacità di tenuta 150 kg.

CERTIFICAZIONI:

Certificazione TUV di sistema UNI EN ISO 9001:2008.

Dichiarazione di conformità CE alla Direttiva Europea per i Dispositivi medici 93/42.

Norme di riferimento: Pr EN 1874; UNI EN 12182; UNI CEI EN ISO 14971; UNI EN 1041.

CARATTERISTICHE PRODOTTO:

Corpo Ø 32 piegato a freddo, completo di piastra di fissaggio e porta carta.
La piastra di fissaggio isola elettricamente il prodotto.

FISSAGGIO (INSTALLAZIONE):

Fissaggio a muro tramite n°4 tasselli
Tasselli non compresi nella confezione
Consultare il foglio di istruzioni per la scelta dei tasselli adeguati in funzione del tipo di muratura.

MANUTENZIONE:

Controllare periodicamente il corretto fissaggio degli accessori
Effettuare una adeguata pulizia con acqua e sapone, non utilizzare prodotti abrasivi o corrosivi.

COMPOSIZIONE PRODOTTO:

MATERIALI:

TRATTAMENTI:

N° 1 Tubo Ø32 x 15/10 - DC04 - Zincato e verniciato RAL9016
N° 1 Piastra di isolamento - Nylon PA6 RAL9016
N° 1 Piastra di fissaggio - Zincato e verniciato
N° 1 Vite di rotazione - Acciaio
N° 6 Copridadi - Nylon PA6 RAL9016
N° 6 Rondelle per copridadi - Nylon PA6 RAL9016
N° 1 Fermo meccanico - Nylon PA6 RAL9016
N° 1 Portarotolo con dado di fissaggio - AISI 304 Lucidato

TOLLERANZA:

0÷300 ±3 301÷600 ±4 601÷2000 ±5

CONFEZIONE:

Imballo singolo in pluriball e scatola di cartone 650 x 241 x 110 mm.
Peso: 2,5 kg

I dati riportati non possono essere ritenuti vincolanti. Thermomat Saniline Srl si riserva il diritto di apportare modifiche tecniche ed estetiche senza nessun preavviso.

ST_PRODOTTO: 640-I-B - 1	APPROVATO
REV.00 DEL 25/09/09	R.T.

THERMOMAT SANILINE SRL
Via M. Curie, 7 – 46034 Borgo Virgilio (Mantova) ITALY
Tel. + 39 0376 44 84 28
www.thermomat.com – e-mail: info@thermomat.com

