

SCHEDA TECNICA PRODOTTO

DISEGNO TECNICO

VISTA DALL'ALTO

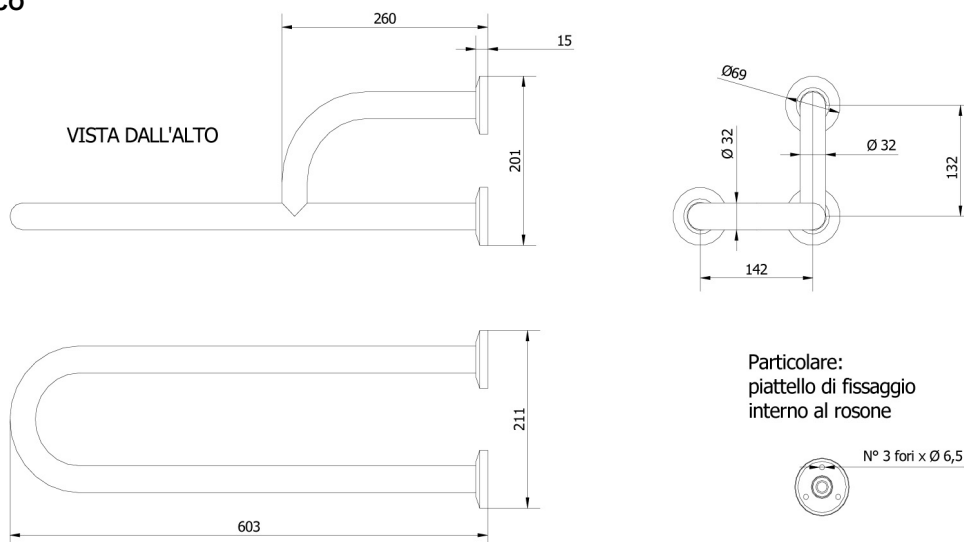

FOTO

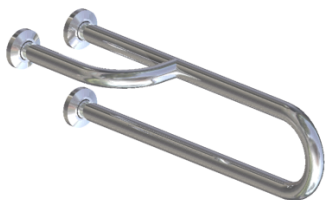

FAMIGLIA PRODOTTO: MANIGLIONI E CORRIMANO – SERIE INOX

CODICE: 602-NX

DESCRIZIONE:

Barra di sostegno mm 600, con rinforzo a sinistra, acciaio inox lucidato.

PRESTAZIONI MECCANICHE:

Capacità di tenuta 150 kg.

CERTIFICAZIONI:

Certificazione TUV di sistema UNI EN ISO 9001:2008.

Dichiarazione di conformità CE alla Direttiva Europea per i Dispositivi medici 93/42.

Norme di riferimento: Pr EN 1874; UNI EN 12182; UNI CEI EN ISO 14971; UNI EN 1041.

CARATTERISTICHE PRODOTTO:

Corpo Ø 32 piegato a freddo, completo di piattelli di fissaggio e rosoni. Il piede di rinforzo è saldobrasato alla struttura.

FISSAGGIO (INSTALLAZIONE):

Fissaggio a muro tramite n°9 tasselli

Tasselli non compresi nella confezione

Consultare il foglio di istruzioni per la scelta dei tasselli adeguati in funzione del tipo di muratura.

MANUTENZIONE:

Controllare periodicamente il corretto fissaggio degli accessori

Effettuare una adeguata pulizia con acqua e sapone, non utilizzare prodotti abrasivi o corrosivi.

COMPOSIZIONE PRODOTTO:

MATERIALI:

N° 2 Tubo Ø32 x 15/10 Acciaio INOX AISI 304 Lucidato

N° 3 Piattelli di fissaggio Acciaio INOX AISI 304

N° 3 Rosoni Acciaio INOX AISI 304 Lucidato

N° 3 Boccole di fissaggio Ottone UNI EN 12164CW614N

N° 3 Viti di fissaggio piattelli Acciaio Tropicalizzato

TRATTAMENTI:

TOLLERANZA:

TOLLERANZE GENERALI LUNGHEZZA (mm)

0÷300 ±3 301÷600 ±4 601÷2000 ±5

CONFEZIONE:

Imballo singolo in pluriball e scatola di cartone 670 x 180 x 190 mm.

Peso: 2,5 kg

I dati riportati non possono essere ritenuti vincolanti. Thermomat Saniline Srl si riserva il diritto di apportare modifiche tecniche ed estetiche senza nessun preavviso.

ST_PRODOTTO: 602-NX - 1

APPROVATO

R.T.

REV.00 DEL 25/09/09

THERMOMAT SANILINE SRL

Via M. Curie, 7 – 46034 Borgo Virgilio (Mantova) ITALY

Tel. + 39 0376 44 84 28

www.thermomat.com – e-mail: info@thermomat.com

