

SCHEDA TECNICA PRODOTTO

DISEGNO TECNICO

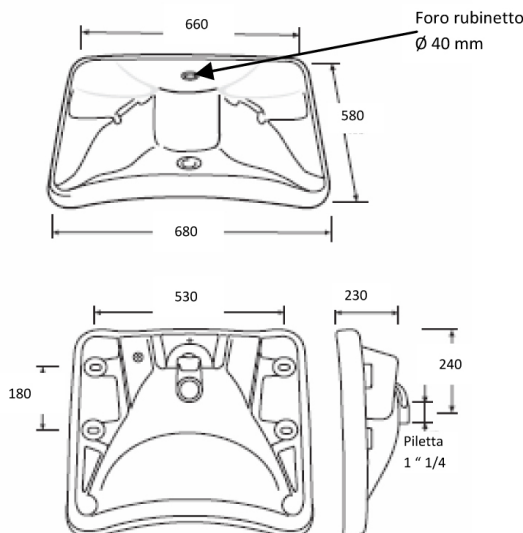

FOTO



FAMIGLIA PRODOTTO: SANITARI

CODICE: 400 e 410

DESCRIZIONE:

400: Lavabo serie Classic.

410: Lavabo serie Classic, completo di meccanismo reclinabile.

PRESTAZIONI:

Conforme alla norma 14688:2007.

CERTIFICAZIONI:

Certificazione TUV di sistema UNI EN ISO 9001:2008.

Dichiarazione di conformità CE alla Direttiva Europea 89/106/CEE per i Prodotti da Costruzione: Nuove

normative per il settore bagno.

Norme di riferimento: 14688:2007.

CARATTERISTICHE PRODOTTO:

400: Lavabo ergonomico con poggia gomiti e parte frontale concava per agevolare l'utilizzo anche ad utenti su sedia a rotelle. Attacco a muro tramite staffe fisse, meccanismo reclinabile manuale o meccanismo reclinabile pneumatico.

410: Lavabo ergonomico con poggia gomiti e parte frontale concava per agevolare l'utilizzo anche ad utenti su sedia a rotelle. L'articolo comprende lavabo e meccanismo reclinabile pneumatico, con inclinazione massima 300 mm; azionabile mediante barra anteriore.

FISSAGGIO (INSTALLAZIONE):

Fissare a muro tramite tasselli, non in dotazione.

Scegliere i tasselli da utilizzare in base al tipo di parete.

Per Art. 400: fissare a muro tramite uno dei seguenti articoli:

staffe fisse (Art. 401)

meccanismo pneumatico (Art. 403)

meccanismo manuale (Art. 405).

Per Art. 410: l'art. 403 è già integrato all'art. 400, è sufficiente fissare il meccanismo

alla parete tramite opportuni tasselli.

MANUTENZIONE:

Controllare periodicamente il corretto fissaggio del lavabo.

COMPOSIZIONE PRODOTTO:

Lavabo

Vitreous china

MATERIALI:

Smaltato

TRATTAMENTI:

SOLO PER ART.410:

Meccanismo pneumatico

Acciaio

Zincato, Verniciato

TOLLERANZA:

TOLLERANZE GENERALI ±5 % SU TUTTE LE QUOTE.

CONFEZIONE:

Peso:

400: 18 kg. Imballo singolo in scatola di cartone 710 x 220 x 615 mm/ Imballo su

bancale per ordini multipli.

410: 24 kg. Imballo singolo in scatola di cartone 710 x 220 x 615 mm

I dati riportati non possono essere ritenuti vincolanti. Thermomat Saniline Srl si riserva il diritto di apportare modifiche tecniche ed estetiche senza nessun preavviso.

ST_PRODOTTO: 410 - 1	APPROVATO R.T.
REV.00 DEL 25/09/09	

THERMOMAT SANILINE SRL
Via M. Curie, 7 – 46034 Borgo Virgilio (Mantova) ITALY
Tel. + 39 0376 44 84 28
www.thermomat.com – e-mail: info@thermomat.com

